

# Lagen van betekenis

## Laatmiddeleeuwse muur- en gewelvschilderingen in Noordwest-Europa

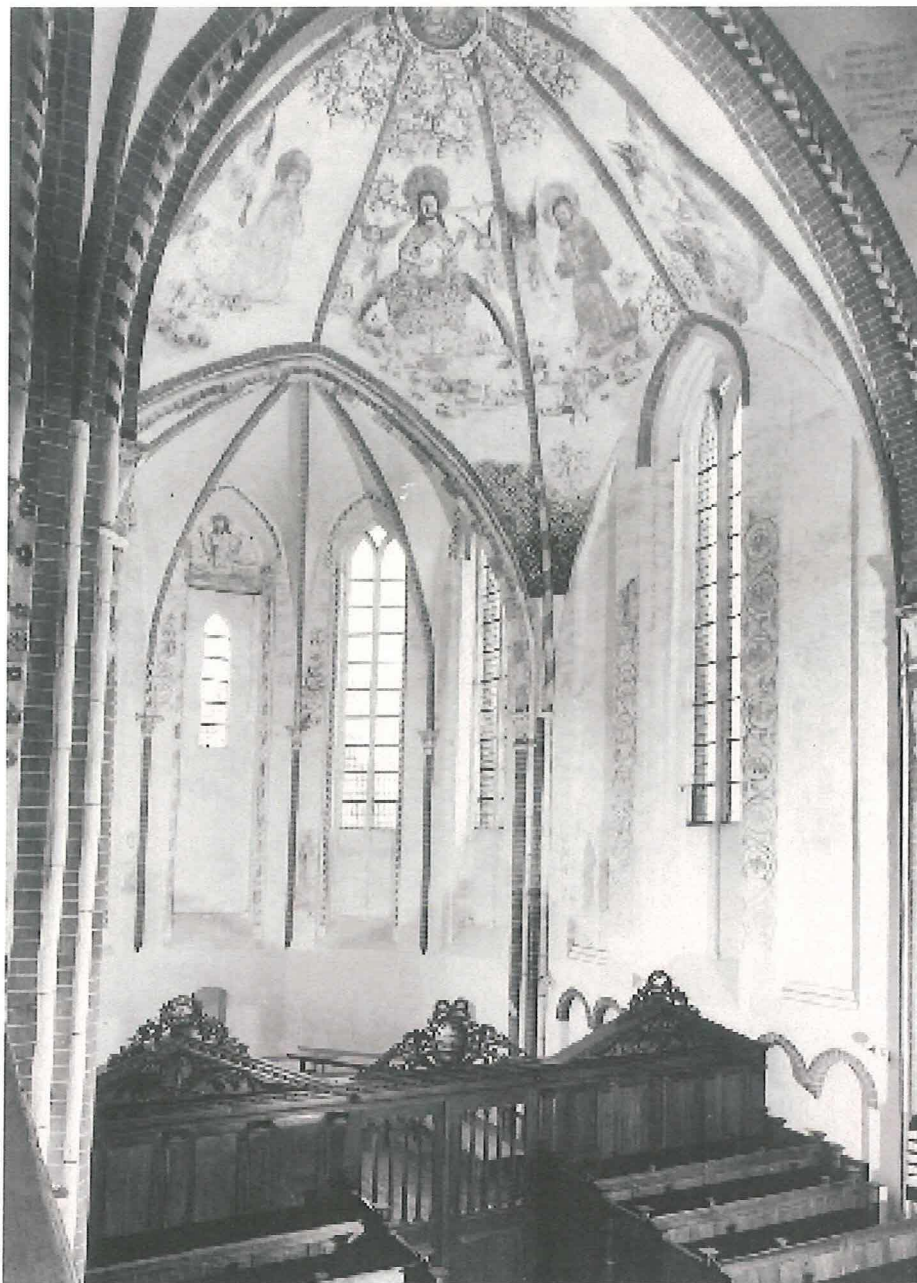

Noordbroek, laatste kwart vijftiende eeuw

Lagen van betekenis :  
Laatmiddeleeuwse muur- en  
gewelvschilderingen in Noordwest  
Europa. Bijlagen / K.M. van der PLAS  
— 2006  
Liturgiewetenschap

## Bijlagen

# **Lagen van betekenis**

**Laatmiddeleeuwse muur- en gewelfschilderingen in Noordwest-Europa**

**Bijlagen**

## **Toelichting op de bijlagen**

In bijlage A worden alle voorstellingen die zijn aangetroffen van een korte iconografische beschrijving voorzien. In bijlage B worden plattegronden van alle onderzochte kerken afgebeeld. Bijlage C is een catalogus van de aangetroffen schilderijen met vermelding van hun vindplaats, hun plaats in het kerkgebouw, de reeks of cyclus waartoe zij eventueel behoren en hun datering.

## Inhoud

<b>A. Omschrijving van aangetroffen voorstellingen</b> .....	2
<b>1: Christusvoorstellingen</b> .....	2
1.1 Verhalende Christusvoorstellingen .....	2
1.2 Overige Christusafbeeldingen .....	10
<b>2: Mariavorstelingen</b> .....	12
2.1 Verhalende Mariavorstelingen .....	12
2.2 Zelfstandige Mariavorstelingen .....	13
<b>3: Heiligen</b> .....	14
3.1 Apostelen en evangelisten .....	15
3.2 Martelaren .....	18
3.3 Kerkvaders .....	23
3.4 Overige heiligen .....	24
<b>4: Oudtestamentische thema's</b> .....	26
<b>5: De natuur</b> .....	31
<b>6: Voorwerpen en overige thema's</b> .....	35
6.1 Voorwerpen .....	36
6.2 Overige thema's .....	36
<b>B. Plattegronden van onderzochte kerken</b> .....	41
<b>C. Alfabetische catalogus van schilderijen en hun vindplaats</b> .....	89

## Bijlage A

## A. Omschrijving van aangetroffen voorstellingen<sup>1</sup>

### I. Christusvoorstellingen

De laatmiddeleeuwse voorstellingen van Christus die op muren en gewelven werden aangetroffen, kunnen in drie groepen worden verdeeld. De eerste groep schilderijen is ontleend aan (apocriefe) bijbelverhalen. Een tweede groep voorstellingen bestaat uit symbolen die naar Christus verwijzen. De derde afbeeldingengroep is niet te verbinden aan een bijbelverhaal, maar ook niet symbolisch van aard.

#### I.1 Verhalende Christusvoorstellingen

De Christusvoorstellingen die zijn ontleend aan bijbelverhalen, worden hier besproken in chronologische volgorde; van de aankondiging van Christus' geboorte tot aan het Laatste Oordeel. De thematiek van de voorstelling werd in de meeste gevallen ook in de periode voor de late middeleeuwen afgebeeld. De wijze van afbeelden veranderde tegen het eind van de middeleeuwen. Het perspectief deed zijn intrede, er kwam meer aandacht voor het décor, maar ook het aantal figuranten nam toe. Daarnaast kwam in de verhalende Christusvoorstellingen steeds meer nadruk op het lijden te liggen. Narratieve thema's komen vaak voor als onderdeel van een narratieve cyclus. Daarnaast komen ze ook verzelfstandigd voor. In dat geval kan het afgebeelde thema dienen als hulp bij devotie.

##### *Annunciatie* [LCI sub voce 'Annunziation']

Op de afbeelding is een geknielde Maria te zien, die een (vroom) boek aan het lezen was maar daarbij gestoord werd door een engel (Gabriël). Soms is de Heilige Geest afgebeeld die in de vorm van een duif (in een lichtstraal) op Maria neerdaalt. Vaak is met spreukbanden de tekst weergegeven die volgens Lucas de engel en Maria tegen elkaar spraken (Ave Maria etc.) In de laatmiddeleeuwse annunciatievoorstelling zijn allerlei symbolische rekwisieten aanwezig, die verwijzen naar de incarnatie en de maagdelijkheid en vroomheid van Maria.

##### *Visitatie* [LCI s.v. 'Heimsuchung Mariens']

Deze voorstelling toont Maria en Elisabeth die elkaar van een afstand begroeten. Elisabeth, zwanger van Johannes de Doper knielt voor haar nicht of omarmt haar staande.

---

<sup>1</sup>Voor dit overzicht werd gebruik gemaakt van de volgende werken:

E. Kirschbaum (hrsg.), *Lexikon der christliche Ikonographie*, Rom/Freiburg/Basel/Wien 1968-1976 (8 delen): afgekort als LCI (gevolgd door de titel van het lemma); J. van Laarhoven, *De beeldtaal van de christelijke kunst: geschiedenis van de iconografie*, Nijmegen 2003: afgekort als VL (gevolgd door het paginanummer); A. Payne, *Medieval Beasts*, New York 1990: afgekort als AP (gevolgd door het paginanummer); J.J.M. Timmers, *Christelijke symboliek en iconografie*, Haarlem 1981: afgekort als TIM (gevolgd door het paginanummer); I.M. Veldman (red.), *Hall's Iconografisch handboek. Onderwerpen, symbolen en motieven in de beeldende kunst*, Leiden 1992: afgekort als HIH (gevolgd door het paginanummer).

*Geboorte* [LCI s.v. 'Geburt Christi']

In de laatmiddeleeuwse schilderijen ligt het Christuskind in een voerbak, terwijl Jozef en Maria ervoor knielen. Os en ezel zijn ook aanwezig, als decor wordt een stal of een ruïne weergegeven. Soms zijn er herders in aanbidding afgebeeld. Jozef staat in sommige gevallen enigszins op de achtergrond, terwijl een liggende Maria en het kind in het centrum van de voorstelling staan.

*Aankondiging aan de herders* [LCI s.v. 'Verkündigung an die Hirten']

Er is een engel te zien die een drietal herders, slapend bij hun schapen, in de nacht een boodschap brengt. De engel houdt zijn hand in het antieke spreekgebaar geheven. Soms is het engelenkoor te zien dat zong van vrede op aarde.

*Besnijdenis van Christus* [LCI s.v. 'Beschneidung Christi']

Het Christuskind zit of ligt op een altaarblok, terwijl twee joodse priesters, soms alleen en vaak met de ouders op de achtergrond, hun werk uitvoeren. Als de ouders aanwezig zijn dan houdt Maria het kind vast. De achtergrond is een tempelruimte. Qua compositie en decor vertoont de besnijdenisvoorstelling veel overeenkomsten met de voorstelling van de presentatie in de tempel.

*Drie koningen zien de ster* [LCI s.v. 'Drei Könige']

Afgebeeld zijn drie koningen met kronen, die opkijken naar een helder stralende ster boven een heuvel. Vaak is in de ster een Christuskind afgebeeld.

*Drie koningen bij Herodes* [LCI s.v. 'Drei Könige']

Deze schildering laat de drie koningen zien, die bij Herodes informeren naar de geboorte van het Christuskind. Herodes zit op een troon, de drie koningen staan ervoor.

*Aanbidding door de drie koningen* [LCI s.v. 'Drei Könige']

De laatmiddeleeuwse afbeelding van de aanbidding door de drie koningen laat een zittende Maria zien, met op haar schoot het Christuskind. Soms ligt Maria met het kind op een pronkbed. Vanaf de zijkant van het beeld komen drie koningen op een rij aan, de voorste knielt. Een engel wijst hen de weg. De drie hebben hun kronen afgenomen, soms bieden zij deze aan het kind aan. De drie verschillende geschenken voor het kind zijn ook aanwezig. De koningen worden weergegeven als waren zij alledrie van een ander ras. Het decor is een stal, een huis of een vervallen paleis, in een enkel geval een synagoge. Symbolisch kan het vervallen paleis van David verwijzen naar het geboren kind als Zoon van David en nieuwe koning. Meestal is de ster van Bethlehem afgebeeld boven de stal. Soms wijst de tweede koning de derde op die ster.

*Opdracht of Presentatie in de tempel* [LCI s.v. 'Darbringung Jesu im Tempel']

De afbeelding van de opdracht in de tempel laat zien hoe Maria haar kind overgeeft aan Simeon, tegen de achtergrond van een tempel. Maria staat links; Simeon, in hogepriestergewaad, staat rechts en tussen hen in staat een altaar. Soms bevindt het Christuskind zich op de afbeelding in de armen van Maria, soms in die van Simeon, soms

ook is het moment van aanreiken weergegeven. Ook Hannah en Jozef zijn aanwezig.. Jozef draagt soms een mandje met twee duiven, volgens het evangelieverhaal voor een dankoffer.

*Kindermoord in Bethlehem* [LCI s.v. 'Kindermord, Bethlehemitischer']

Herodes, meestal op een troon gezeten, soms staande, beveelt zijn soldaten om de kinderen van Bethlehem te doden. De moeders bewenen hun vermoorde kinderen. Soms wordt er een nevenscène afgebeeld, waarop te zien is hoe Elisabeth vlucht met het kind Johannes de Doper onder haar mantel. De afbeelding van de kindermoord is verbonden met die van de vlucht van Jozef en Maria met Christus naar Egypte. Soms zijn beide taferelen in één schildering weergegeven.

*Vlucht naar Egypte* [LCI s.v. 'Flucht nach Ägypten']

Maria is frontaal op een ezel gezeten met Christus in haar armen. Jozef leidt de ezel, of volgt met bepakking aan de staf op zijn schouder. De vlucht wordt weergegeven op het moment van aankomst in het Egyptische Sotine. De afgodsbeelden in de stad vallen bij het arriveren van Christus van hun sokkels. Soms wordt Christus bij de aankomst gehuldigd.

*Twaalfjarige Jezus in de tempel* [LCI s.v. 'Zwölfjähriger Jesus im Tempel']

Christus wordt afgebeeld tegen de achtergrond van een koorruimte die waarschijnlijk de tempel voor moet stellen. Hij zit op een verhoging te midden van volwassen mannen met baarden die onderling discussiëren. Vaak is aan een van de zijanten van de afbeelding te zien hoe Maria en Jozef binnenkomen.

*Doop in de Jordaan* [LCI s.v. 'Taufe Jesu']

De voorstelling laat Christus zien, die in het water staat. Op zijn hoofd daalt de Heilige Geest neer in de gestalte van een duif, en bovenin de voorstelling is de hand van God zichtbaar die een zegengebaar maakt. Op de oever staat Johannes de Doper in zijn kameelharen mantel. In het water bevindt zich vaak de gestalte van een riviergod, als personificatie van de Jordaan.

*Verzoeking in de woestijn* [LCI s.v. 'Versuchungen Jesu']

Op de afbeeldingen van de verzoeking zien we Christus tegenover de duivel staan, terwijl hij hem met opgeheven hand terugwijst. De drie verzoeking kunnen in drie afzonderlijke scènes worden afgebeeld, maar ook in een voorstelling worden weergegeven. Meestal is dan de verzoeking van de stenen voor brood centraal afgebeeld, de berg en de tempel op de achtergrond.

*Bruiloft in Kana* [LCI s.v. 'Hochzeit zu Kana']

Op de afbeelding van de bruiloft is een tafel te zien met een feestmaal. De tafel is in de lengte weergegeven, en Christus zit aan een van de lange zijden. Hij geeft dienaren de opdracht om de zes kruiken te vullen die op de voorgrond staan afgebeeld. De dienaren zijn tegelijkertijd al bezig met het vullen. Op de achtergrond is te zien hoe Maria de



dienaren op Christus wijst. Drie fases uit het verhaal worden dus in een tafereel afgebeeld.

*Verheerlijking op de berg* [LCI s.v. 'Verklärung Christi']

Deze afbeelding laat Christus op een berg zien, in glanzend witte kleren en een lichtkrans. Links en rechts van hem zijn Mozes en Elia weergegeven. Onder de berg knielen de drie leerlingen met angstige gelaatsuitdrukking. Soms staan er drie hutten op de berg.

*Samaritaanse vrouw bij de bron* [LCI s.v. 'Samariterin am Jakobsbrunnen']

Christus wordt afgebeeld met de Samaritaanse vrouw bij de Jacobsbron. Soms zijn er apostelen afgebeeld. Op de achtergrond is de stad waar de Samaritaanse vandaan komt weergegeven.

*Opwekking van Lazarus* [LCI s.v. 'Lazarus von Bethanien']

Christus staat tussen zijn apostelen en spreekt tegen de geknielde zusters van Lazarus. Lazarus verheft zich, terwijl zijn windsels van hem af vallen, uit een sarcofaag. Een van de zusters kijkt naar Christus, de andere kijkt weg. Op een andere uitbeelding van het thema staat het in linnen gewikkelde lijk van Lazarus in een holte, terwijl iemand de windsels wegneemt. Een derde wijze van afbeelden laat Lazarus in een grafopening zien, terwijl Christus met een kruis staf het in doeken gewonden lichaam aanraakt.

*Intocht in Jeruzalem* [LCI s.v. 'Einzug in Jerusalem']

Christus zit op de afbeelding schrijlings op een ezelin. Soms is de ezelin vergezeld van een veulen. Hij rijdt naar Jeruzalem (meestal rechts in beeld) terwijl iemand (soms meerdere mensen) zijn mantel op de weg legt. Soms is Zacheüs in de boom te zien.

*Tempelreiniging* [LCI s.v. 'Tempelreinigung Jesu']

Christus wordt afgebeeld op de binnenplaats van de tempel, terwijl hij met een gesel of takken handelaren en geldwisselaars wegjaagt.

*Zalving in Bethanië* [LCI s.v. 'Gastmahl']

De voorstelling is een samenvoeging van verschillende zalvingsverhalen. Op de afbeelding worden de geknielde zondares en Christus op de voorgrond weergegeven, voor een rechthoekige tafel. Aan tafel zitten, naast de gastheer, vaak nog twee andere personen. Soms zijn deze te identificeren als de opgewekte Lazarus en Judas Iskariot. Dikwijls is Martha, zuster van Lazarus, op de achtergrond eten aan het brengen. De zondares wordt meestal afgebeeld terwijl zij de voeten van Christus met haar haren droogmaakt. Zij werd in de Middeleeuwen geïdentificeerd als Maria Magdalena.

*Laatste Avondmaal* [LCI s.v. 'Abendmahl']

Christus zit in de middeleeuwen doorgaans in het midden achter de tafel, met zijn rechterhand in een spreekgebaar. De twaalf apostelen zitten om de tafel. Op tafel staan gerechten en drinkbekers. Meestal wordt de aankondiging van het verraad weergegeven, met het gelijktijdig indopen van een stukje brood door Christus en Judas.

*Gethsemané* [LCI s.v. 'Ölberg']

Christus zit, met doodsangst op het gezicht, geknield op de top van een berg, soms met een symbool van zijn naderende lijden (een kelk of een kruis) voor zich op een rotspunt. De discipelen liggen een stukje lager te slapen. De tuin wordt afgebakend door een hek van paaltjes en gevlochten twijgen, en heeft rotsen en bomen. Dikwijls is de gevangennamen aanwezig in de voorstelling van Gethsemané; op de achtergrond ziet men een stoet met speren aankomen, voorgegaan door Judas Iskariot.

*Gevangenneming* [LCI s.v. 'Verrat des Judas']

In de voorstelling van de gevangenneming ook het verraad van Judas door een kus een rol. Soms krijgt een van beide thema's een belangrijker rol. In de late middeleeuwen dragen de mensen die Christus gevangen komen nemen een grotesk uiterlijk en eigentijdse kleding en wapens. Een in deze periode geliefd aspect is het afslaan van het oor van Malchus door Petrus, dat als nevenscène wordt afgebeeld. Christus en Judas staan centraal. Een ander element dat wel wordt afgebeeld is het tegen de grond werpen van de soldaten als Christus zich aan zijn belagers bekendmaakt.

*Christus voor Kajafas*

*of: de Bespottung* [LCI s.v. 'Verspottung Jesu']

Christus wordt afgebeeld met gebonden handen en een blinddoek om het hoofd, in zittende positie. Hij draagt een koningsmantel. Om hem heen zijn twee of meer mannen te zien, die hem slaan of spottend voor hem knielen. Vaak links is de hogepriester Kajafas afgebeeld die het tafereel bekijkt.

*Christus voor Pilatus* [LCI s.v. 'Pilatus']

Twee keer werd Christus voor Pilatus gevoerd, de eerste keer voor een ondervraging waarna het oordeel van het volk gevraagd werd, de tweede keer voor ondervraging en een definitieve veroordeling. De tweede veroordeling wordt het meeste afgebeeld. Het oordeel van Pilatus wordt in middeleeuwse afbeeldingen weergegeven door de schaal water waarin hij zijn handen wast. De Romein zit met een muts op het hoofd en een rechterstaf in de hand op een troon, meestal links in de voorstelling. Een dienaar houdt een kom en een waterkan vast. Christus staat aan de rechterkant van Pilatus, soms draagt hij een doornenkroon.

*Ecce Homo* [LCI s.v. 'Ecce Homo']

Dit is de weergave van Christus die door Pilatus na de eerste ondervraging voor het volk wordt geleid. Christus is gebonden en draagt slechts een lendendoek. Op zijn hoofd is de doornenkroon aanwezig en zijn lichaam is overdekt met geselwonden. Christus staat enigszins voorovergebogen, terwijl het volk een vijandige houding aanneemt. De figuur van Barabas is zelden afgebeeld. De afbeelding dankt zijn naam aan de Latijnse weergave van de woorden van Pilatus: "Zie deze mens".

*Geseling* [LCI s.v. 'Geißelung Christi']

De middeleeuwse afbeelding van de geseling toont hoe Christus aan een zuil is vastgebonden. Hij staat midden in beeld achter de zuil, slechts gekleed in een

lendendoek en zijn lichaam is met wonden overdekt. Links en rechts van hem staan twee mannen die beide een gesel hanteren.

*Doornenkroning* [LCI s.v. 'Dornenkrönung']

De afbeelding laat zien hoe een zittende Christus, met een door wonden overdekt lichaam, de doornenkroon op het hoofd gedrukt krijgt. Christus is frontaal weergegeven, terwijl twee of meer belagers met gekruiste stokken (symbolische verwijzing naar de kruisiging) de kroon uit alle macht aandrukken.

*Kruisdraging* [LCI s.v. 'Kreuztragung Jesu']

Christus wordt afgebeeld terwijl hij het kruis draagt. Hij beweegt zich van links naar rechts en wordt bij het dragen soms geholpen door Simon van Cyrene. Op zeer uitgebreide voorstellingen zijn de twee misdadigers te zien die in de stoet hun eigen kruis dragen. In de menigte toeschouwers zijn de vrouwen aanwezig evenals Veronica met haar zweetdoek.

*Val onder het kruis* [LCI s.v. 'Kreuzweg']

In deze voorstelling is te zien hoe Christus valt onder het gewicht van het kruis. Voor het decor geldt dezelfde typering als bij de kruisdraging.

*Kruisgroep* [LCI s.v. 'Kreuzigung Christi']

Midden in de afbeelding staat het kruis met Christus eraan. De ogen zijn gesloten, de doornenkroon is op het hoofd gedrukt en uit de zijde wond in de rechterzij van Christus stromen water en bloed. Naast Christus worden de gekruisigde moordenaars afgebeeld. Aan de voet van het kruis staan naast Johannes de Evangelist (rechts) en Maria (links) ook andere figuren uit de evangeliëverhalen zoals de soldaat met de speer (volgens een legende heette hij Longinus, naar het Latijn voor 'lans') en die met de hysopstengel met de azijnspons. Een variant van de kruisgroep wordt gevonden in de *Kruisoprichting* [LCI s.v. 'Kreuzaufrichtung']; het kruis waaraan Christus is vastgenageld, wordt overeind gezet. Een tweede variant op de kruisgroep is de *Kruisiging* [LCI s.v. 'Kreuzannagelung']. Op deze afbeelding is te zien hoe Christus aan het kruis wordt genageld. Soms is het kruis al opgericht, soms ligt het kruis nog op de grond. De handeling vindt plaats op de heuvel Golgotha buiten de stadsmuren van Jeruzalem. In de late gotiek wordt de kruisiging voorzien van allerlei figuranten, waaronder spottend volk. De soldaten die dobbelen om Christus' kleding worden soms als zelfstandige voorstelling afgebeeld.

*Kruisafneming* [LCI s.v. 'Kreuzabnahme']

Op deze voorstelling is te zien hoe Jozef van Arimathea, Nicodemus en een aantal vrouwen Christus van het kruis halen om hem te begraven. Midden in de afbeelding staat het kruis, Christus' handen zijn al losgemaakt en het lichaam hangt over de schouder van Jozef van Arimathea, terwijl soms Nicodemus de voeten losmaakt. Ook Johannes de Evangelist en Maria zijn aanwezig, net als de discipelen.

*Bewening* [LCI s.v. 'Vesperbild']

Maria houdt het dode lichaam van Christus op schoot, terwijl Maria Magdalena zijn voeten kust en Johannes de Evangelist een hand vasthoudt. Soms is dit tafereel weergegeven tegen de achtergrond van het kruis, soms ook binnenin het graf. Ook is een variant bekend waarin Jozef van Arimathea en Nicodemus het lichaam steunen, met Maria op de achtergrond. De bewening ontwikkelt zich tot de piëta; een smartelijk kijkende Maria heeft de dode Christus op schoot, of rechtop 'staand' terwijl zij hem van achteren vasthoudt. In de Oude Kerk in Amsterdam is op twee plaatsen een afbeelding aanwezig waarop de bewening zich afspeelt in een schip. In een schip zit Maria, met op haar schoot de dode Christus.

*Graflegging* [LCI s.v. 'Grablegung Christi']

Jozef van Arimathea, Nicodemus en de vrouwen leggen het lichaam van Christus op een baar of tombe, soms in een in de rotsen uitgehakt graf.

*Nederdaling ter helle* [LCI s.v. 'Höllenfahrt Christi']

Christus stoot een kruisstaf voorzien van een vaan met de afbeelding van een kruis in de bek van een liggende duivel en reikt Adam de hand. Soms zijn de gebroken poorten van de hel te zien. Achter Adam, te midden van vlammen is Eva te zien, vaak ook de rechtvaardige moordenaar en soms andere Oudtestamentische rechtvaardigen als Abraham, Mozes, David en Jesaja.

*Opstanding (Verrijzenis)* [LCI s.v. 'Auferstehung Christi']

Er zijn meerdere varianten van deze voorstelling. Christus is afgebeeld terwijl hij naast het graf staat, op het dak van het graf zit of rechtop staat in een sarcofaag. Op de voorstelling van de in een sarcofaag staande Christus, draagt deze slechts een lendendoek en toont de wonden in zijn handen. Soms draagt Christus in zijn hand de kruisstaf, teken van zijn overwinning op de dood.

*Vrouwen bij het graf* [LCI s.v. 'Frauen am Grab']

Op de afbeelding van de vrouwen bij het lege graf is te zien hoe vrouwen met zalf- en wierookvaatjes aankomen bij het open graf. Op het graf (meestal weergegeven als sarcofaag) of ervoor zit een engel. De vrouwen zijn meestal met zijn drieën: Maria Magdalena, Maria de moeder van Jakobus en Salome. Rond het graf is een aantal slapende wachters afgebeeld.

*Noli me tangere* [LCI s.v. 'Noli me tangere']

Maria Magdalena en Christus worden afgebeeld tegen de achtergrond van een tuin, waarbij Christus de kleding en de attributen (hoed en schepje) van een tuinman draagt. Links in beeld is vaak het geopende graf te zien met twee engelen.

*Emmaüs* [LCI s.v. 'Emmaüs'; VL 153]

De meeste afbeeldingen van Emmaüs laten twee fasen uit het verhaal zien. Christus loopt met de twee mannen op, en Christus breekt het brood met de twee aan tafel. In de late Middeleeuwen worden beide scènes afgebeeld, met op de voorgrond de maaltijd. Op

sommige afbeeldingen van de reis wordt Christus afgebeeld met pelgrimsstaf en – muts. Meestal wordt Christus afgebeeld terwijl hij tussen de twee mannen zit en het brood zegent. Soms liggen er twee vissen in een mand op tafel, misschien een verwijzing naar het gebruik om Christus als vis aan te duiden, of een verwijzing naar de wonderbaarlijke visvangst.

*Verschijsning aan de apostelen* [LCI s.v. 'Erscheinung des Auferstandenen']

Op de voorstelling van de verschijning van de verrezen Christus aan de apostelen is te zien hoe drie tot twaalf apostelen binnenskamers zijn, met de deur gesloten. De apostelen zitten aan de maaltijd en kijken verschrikt naar Christus die in hun midden staat en zijn wonden toont. De verschijningsvoorstelling is verwant met de afbeelding van de ongelovige Thomas.

*Ongelovige Thomas* [LCI s.v. 'Thomaszweifel']

Op deze afbeeldingen is te zien hoe Christus, soms met een kruisstaf in de hand, Thomas op zijn zijde wond wijst. In sommige voorstellingen legt Christus de hand van Thomas in de wond.

*Wonderbaarlijke visvangst* [LCI s.v. 'Fischer, Fischfang']

Er is te zien hoe twee of meer mannen (discipelen) vanuit een boot een net ophalen dat vol vissen zit. In twee evangeliën vindt een wonderbaarlijk grote visvangst plaats bij de roeping van de discipelen en hoort de voorstelling bij het openbare leven van Christus. Volgens het Johannesevangelie openbaarde de verrezen Christus zich aan zijn discipelen door een soortgelijk wonder. Het schip werd wel gezien als symbool voor de kerk, de vissen voor de gelovigen onder wie het Christusgetuigenis werd verspreid.

*Hemelvaart* [LCI s.v. 'Himmelfahrt Christi']

Christus zweeft naar boven, vaak in een wolk. Hij wordt frontaal weergegeven. In de late middeleeuwen is ook wel het moment van verdwijning te zien. Boven in de voorstelling is dan een wolk afgebeeld waarin Christus op één voet na verdwenen is. Daaronder knielen op een heuvel de discipelen en Maria, terwijl ze omhoog kijken.

*Pinksteren* [LCI s.v. 'Pfingsten']

In afleiding van het verhaal in Handelingen zien we op de afbeelding van Pinksteren de twaalf apostelen en Maria bijeenzitten, met op hun hoofden tongen van vuur. Het vuur daalt uit de hemel, soms is er een duif te zien als verbeelding van de Heilige Geest. Maria zit in het centrum, op een troon. Ook komt de afbeelding wel voor met Petrus, of Petrus en Paulus in het midden.

*Laatste Oordeel* [LCI s.v. 'Weltgericht']

De laatmiddeleeuwse oordelende Christus wordt frontaal afgebeeld terwijl hij troont op een regenboog. Hij toont de wonden in zijn opgeheven handen, en wordt met een ontbloot bovenlijf weergegeven zodat ook zijn zijde wond zichtbaar is. Om zijn gestalte is een stralenkrans (*mandorla*). Aan zijn voeten staan doden op uit hun rechthoekige graven. Ze worden aan zijn linkerhand door duivels weggevoerd naar een opengesperde

bek met vlammen erin. Die zijde is de oordeelszijde, wat ook zichtbaar wordt door het zwaard bij Christus' linkeroor. Naast zijn rechteroor is een lelie afgebeeld, symbool van de genade. Aan zijn rechterzijde worden de opgestane mensen door engelen naar de stad Jeruzalem begeleid. Als helpers van de levenden en doden die door de tronende Rechter worden geoordeeld, zijn Maria en Johannes de Doper afgebeeld geknield aan respectievelijk de rechter- en de linkerzijde van Christus. Incidenteel wordt de voorstelling uitgebreid met de gestalte van aartsengel Michaël met weegschaal. Vaker is de afbeelding voorzien van bazuinende engelen. De stad Jeruzalem aan Christus' rechterzijde is een verbeelding van de hemel. Soms is in de hemel Abraham te zien, in wiens schoot de zielen rusten. Soms wordt Maria in de hemel tot koningin gekroond. De muil met vlammen is het beeld van de hel. In de vlammen zijn soms gestalten afgebeeld, waaronder een bisschop. In de Laatste Oordeelvoorstelling toont Christus zijn doorboorde handen als teken van oordeel aan de ene kant (voor hen die zich niets aan zijn lijden gelegen lieten liggen) en teken van genade aan de andere kant (zijn lijden bracht berouwvolle zondaars genade).

*Vijf wijze en vijf dwaze maagden* [LCI s.v. 'Jungfrauen, Kluge und Törichte'; VL 175]

Dit thema was populair in de middeleeuwen, en werd dikwijls in combinatie met voorstellingen van het Laatste Oordeel afgebeeld. Op de afbeelding zijn twee groepen van vijf (jonge) vrouwen aanwezig die allen een lampje dragen. Deze voorstelling kan op grond van zijn herkomst (Mattheüs 25) tot de eschatologische Christusvoorstellingen worden gerekend. Christus is aanwezig in zijn afwezigheid als de verwachte bruidegom.

## **1.2 Overige Christusafbeeldingen**

De middeleeuwse beeldtaal is doordrenkt van thema's die wijzen op een aspect van Christus' lijden, sterven en opstanding. Er is een aantal voorstellingen van Christus dat niet rechtstreeks te koppelen valt aan een van de bijbelverhalen. Daar wordt een geïsoleerde theologische visie op Christus mee uitgedragen. De afbeeldingen overstijgen tijd en ruimte en drukken daarmee een 'kosmisch aspect' van Christus uit. Dit geïsoleerde aspect leent zich uitstekend voor devotie.

*Bruidegom en bruid* [LCI s.v. 'Bräutigam u. Braut']

Aan de middeleeuwse commentaren op het bijbelboek Hooglied werd de symboliek ontleend van Christus als bruidegom en de kerk, of Maria als representant van de kerk, als bruid. Doorgaans zitten bruidegom en bruid met koninklijke attributen naast elkaar op een troon, de bruid aan de rechterzijde van de bruidegom, soms staan ze bij elkaar. Ze houden elkaars handen vast en wisselen soms een kus uit. De bruid kan ook symbool staan voor de menselijke ziel, maar de bruidegom is steeds Christus. Er bestaat een verband tussen de bruidsvoorstelling en de kroning van Maria tot koningin van de hemels.

*Genadestoel; Drievuldigheid* [LCI s.v. 'Dreifaltigkeit']

In de bijbel geeft Christus de opdracht om te dopen in de naam van de Vader, de Zoon en de heilige Geest. Tegelijkertijd wordt in de bijbel benadrukt dat God één is. Hieruit leidde men het dogma van de drie-eenheid of de drievuldigheid af. De afbeelding van de

Genadestoel is een van de manieren waarop men het dogma van de drie-eenheid weergaf. God de Vader, als bebaarde grijsaard, houdt het kruis met de Zoon eraan in zijn handen, terwijl de heilige Geest in de vorm van een duif tussen hen in zweeft. In de late middeleeuwen werd de gekruisigde zoon ook wel vervangen door Christus als Man van Smarten; op die afbeeldingen wordt de Vader met een treurend gezicht afgebeeld. Wellicht gebeurde dit om de afbeelding geschikt te maken voor devotie.

*Lam Gods* [LCI s.v. 'Lamm, Lamm Gottes']

In het evangelie van Johannes wordt Christus door Johannes de Doper het Lam Gods genoemd. In de Openbaring van Johannes komt ook een lam voor. Het lam wordt vanaf de hoge middeleeuwen meestal afgebeeld met een overwinningsvaan op de achtergrond. Het staat symbool voor Christus' overwinning op de dood, door middel van zijn lijden en sterven.

*Majestas Domini* [LCI s.v. 'Maiestas Domini']

Deze voorstelling toont Christus in Majesteit, gezeten op een hemelboog of wereldbol. Zijn rechterhand is geheven in het antieke spreekgebaar. Rond de gestalte van Christus is een mandorla aanwezig. Hij wordt omringd door de vier levende wezens uit de Apocalyps van Ezechiël, verwijzing naar de vier evangeliën. Soms is er op de achtergrond een achthoekige aura afgebeeld, symbool voor de nieuwe schepping. De Majestas Dominivoorstelling drukt een gedachte van eschatologisch oordeel uit, en werd vooral in de Romaanse schilderkunst afgebeeld. In de gotiek koos men meer en meer voor de verhalende afbeelding van het Laatste Oordeel.

*Man van Smarten* [LCI s.v. 'Schmerzensmann']

De afbeelding van de Man van Smarten is vermoedelijk ontstaan uit beelden van Christus in het graf. Hij wordt afgebeeld in zijn dood met de handen voor zijn ontblote bovenlijf gekruist, de wond in zijn rechterzijde zichtbaar. In de late middeleeuwen wordt de Man van Smarten in toenemende mate als levende afgebeeld, die zijn handen heft of wijst op zijn zijde wond. Dikwijls kijkt Christus de beschouwer aan. Het lijden is in de voorstelling van de Man van Smarten nadrukkelijk aanwezig. De Man van Smarten als levende is vermoedelijk ontleend aan de Christus in de afbeelding van de Gregoriusmis. Paus Gregorius zou tijdens het opdragen van de mis ineens geconfronteerd zijn met de verschijning van Christus in zijn lichamelijke gestalte. Hij verscheen op het altaar op de plaats van wijn en de hostie. Er bestaat een verband tussen de afbeelding van de Man van Smarten en een vijftal andere afbeeldingen: de Ecce Homo-voorstelling, de Opstanding, Christus in de Laatste Oordeelvoorstelling, de Veronicadoek en de Genadestoel. Op al deze voorstellingen wordt het lijden van Christus aangegeven door een doornenkroon op zijn hoofd en wonden op zijn ontblote lichaam.

*Salvator Mundi* [LCI s.v. 'Salvator Mundi']

Christus wordt in de laatmiddeleeuwse Salvator Mundi-voorstelling halffigurig weergegeven. Zijn rechterhand heeft hij in een zegenend gebaar geheven, in zijn linkerhand draagt hij het wereldrond. In Schwarmstedt wordt dit thema anders

weergegeven: Christus heeft de aardschijf bij wijze van romp. De voorstellingen drukken de gedachte uit dat Christus de wereld heeft gered.

*Veronicadoek* [LCI s.v. 'Christus, Christusbild']

Op grond van een middeleeuwse legende kreeg Christus tijdens zijn kruisdraging een doek aangereikt om het zweet van zijn gezicht te wissen. Toen de vrouw die hem de doek gaf deze weer terugnam, bleek een afdruk van het gezicht van Christus in de doek te zijn achtergebleven. De vrouw heette volgens een legende Veronica (naar het Grieks/Latijnse Vera eikoon, 'ware afbeelding'), en de doek werd als relikwie vereerd. Deze vermeend werkelijkheidsgetrouwe afbeelding van Christus' gezicht werd in middeleeuwse voorstellingen afgebeeld, soms voorzien van de tekst SALVE SCA. FACIES, "gegroot o heilig aangezicht". In de laatmiddeleeuwse voorstellingen van de Veronicadoek draagt Christus vaak een doornenkroon en is het lijden in zijn gezicht te zien. Soms houden engelen de doek vast. Het gezicht van Christus wordt ook los van de Veronicadoek op muren en gewelven afgebeeld.

## **2. Mariavorstellingen**

Maria is, na Christus, de meest afgebeelde figuur in de christelijke iconografie. Er werden narratieve voorstellingen van Maria aangetroffen, gebaseerd op legenden die over haar leven geschreven werden. Daarnaast komen ook zelfstandige thema's voor die een bepaald theologisch aspect van Maria uitdrukken. Dat kan enerzijds het aspect van de incarnatie zijn, anderzijds het aspect dat Maria de kerk vertegenwoordigt (waarin Christus keer op keer incarneert in de eucharistie). Bij afbeeldingen van de kindertijd van Christus, hierboven beschreven, is het ook mogelijk dat Maria daar centraal staat, in plaats van Christus. Ten eerste worden hieronder de narratieve Mariavorstellingen beschreven; vervolgens de zelfstandige Mariavorstellingen.

### **2.1 Verhalende Mariavorstellingen**

In de canonieke evangeliën staat over de jeugd en de dood van Maria niets vermeld. Pseudepigrafen als Pseudo-Mattheüs dienden als bron voor legenden over de wonderlijke geboorte van Maria, en de miraculeuze gebeurtenissen rond haar dood. Alleen de afbeelding van de tenhemelopneming komt wel zelfstandig voor, de overige afbeeldingen zijn altijd in de buurt van andere verhalende Mariavorstellingen te vinden.

*Joachim en Anna bij de gouden poort* [LCI s.v. 'Marienleben']

Deze voorstelling laat de Gouden Poort in Jeruzalem zien waaronder Anna, de moeder van Maria en Joachim, haar vader, elkaar na een lange scheiding ontmoetten. Ze waren door een engel naar de poort gezonden met de boodschap dat de onvruchtbare Anna zwanger was. Op de afbeelding omhelzen man en vrouw elkaar. De afbeelding is een verwijzing naar de onbevleete ontvangenis van Maria; de zwangerschap van Anna ontstond zonder tussenkomst van Joachim, en daarom kleefde aan Maria niet de van geslacht op geslacht overgegeven erfzonde.



### *Tempelgang* [LCI s.v. 'Marienleben']

Op haar derde jaar zou Maria naar de tempel gebracht zijn, zoals gebruikelijk was voor meisjes in die tijd. Ze zou in de tempel blijven totdat ze op haar veertiende met Jozef zou trouwen. Op de afbeelding is Maria te zien die als kind de trappen van de tempel van Jeruzalem betreedt, terwijl bovenaan de trap een priester op haar wacht.

### *Huwelijk van Jozef en Maria* [LCI s.v. 'Marienleben']

Op deze afbeelding is te zien hoe Jozef en Maria door een priester (weergegeven als bisschop) aan elkaar verbonden worden. Dat gebeurt op de middeleeuwse manier, door een doek om hun beider rechterhanden te slaan.

### *Tenhemelopneming* [LCI s.v. 'Marienleben']

Aan het einde van haar leven zou Maria haar dood hebben voelen naderen. Op haar bede werden de twaalf discipelen uit verre streken naar Jeruzalem gebracht om haar dood mee te maken en ze kreeg alvast een palmtak uit het paradijs om voor de lijkbaar uit te dragen. Na drie dagen overleed ze. Christus nam haar ziel mee naar de hemel en de discipelen brachten haar weg om haar te begraven. Na drie dagen werd haar ziel weer bij haar lichaam gevoegd en voer zij ook lichamelijk ten hemel. Op afbeeldingen van de tenhemelopneming is te zien hoe Maria in een hemelbed ligt, met in haar handen een palmtak en om haar heen de twaalf apostelen. Boven in beeld is te zien hoe Christus, of twee engelen, de ziel van Maria opwaarts dragen. Die ziel wordt afgebeeld als een Mariafiguur op kindergrootte.

### *Kroning van Maria* [LCI s.v. 'Krönung Mariens']

Soms staat de kroning van Maria bij de gotische afbeelding van de tenhemelopneming afgebeeld. Ook komt het thema wel voor als onderdeel van de hemel in de Laatste Oordeelvoorstelling. Dikwijls wordt het zelfstandig afgebeeld. In de afbeelding is te zien hoe de tenhemelopgenomen Maria, soms zittend op een troon naast Christus, soms aan zijn voeten knielend, een kroon op het hoofd gezet krijgt door Christus. In sommige voorstellingen zijn ook God de Vader en de Heilige Geest in de vorm van een duif aanwezig om Maria te kronen. Het thema is verwant met de voorstelling van Christus en Maria als bruid en bruidegom.

## **2.2 Zelfstandige Mariavoorstellingen**

In de late middeleeuwen kwam het belang van Maria als locatie van de incarnatie in de volle belangstelling te staan. Zij werd beschouwd als de nieuwe Eva: door haar kon de zonde de wereld weer verlaten. Voor die incarnatie was haar maagdelijkheid van groot belang. Vanwege de herhaling van de incarnatie die in het misoffer plaatsvond, kon Maria ook een verpersoonlijking van de kerk zijn.

### *Anna te Drieën* [LCI s.v. 'Anna']

Op deze voorstelling is Anna te zien, moeder van Maria. Op haar schoot draagt zij Maria. Maria heeft op haar beurt Christus op schoot. Deze voorstelling verwijst naar de maagdelijke geboorte van Maria. Maria werd volgens de middeleeuwse theologie

onbevlekt ontvangen, dat wil zeggen dat zij geen draagster was van de erfzonde. Anna werd namelijk door Gods toedoen zwanger, zonder tussenkomst van Joachim. Door haar onbevleete ontvangenis was Maria zuiver genoeg om de geïncarneerde God te ontvangen.

#### *Heilige Maagschap* [LCI s.v. 'Sippe, Heilige']

Onder deze ene naam wordt een soms uitgebreide groep schilderijen verstaan. In de bijbel is er sprake van broers en zusters van Jezus. Dit paste niet bij het bijzondere karakter van Maria, die immers de vrome en zuivere moeder van God was, en maagd! Er kwam een legende op over de drie huwelijken van Anna. Haar eerste huwelijk was met Joachim, waaruit Maria moeder van Christus geboren werd. Uit haar tweede huwelijk werd ook een dochter geboren die zij Maria noemde (de moeder van de vermeende broers van Christus) en uit het derde huwelijk evenzo. Deze laatgotische legendarische oplossing van een exegetisch probleem wordt afgebeeld door de drie Maria's met hun echtgenoten of hun kinderen in een stamboom met Anna, haar voorgelacht en haar echtgenoten te tonen. De heilige familie werd onder invloed van legenden in de Middeleeuwen uitgebreid, met bijvoorbeeld Esmeria, de zus van Anna, en haar zoon de heilige Servatius.

#### *Maria als koningin van de hemel* [LCI s.v. 'Maria, Marienbild']

Op deze afbeelding, ontstaan in de Romaanse periode, zit Maria op een troon. Ze is frontaal afgebeeld en heeft het Christuskind op haar schoot. Een andere variant van dit thema is de staande Maria met het kind op haar arm. Maria staat daarin vaak op de maansikkel. De afbeelding van Maria op de troon is verwant aan de 'Sedes Sapientiae'-voorstelling.

#### *Sedes Sapientiae* [LCI s.v. Thron]

Hierop wordt de troon waarop Maria zit gebruikt als verwijzing naar de wijze koning Salomo. Doordat Maria de mens was door wie de Incarnatie plaatsvond, had zij de hemelse wijsheid (de Goddelijke Logos, het Woord) ontvangen en gold zij als wijste van de mensen, zoals eerder Salomo de wijste was. De Sedes Sapientiaevoorstelling is afkomstig uit de Hagia Sophiavoortelling van de Byzantijnse traditie, waarin een vrouw op een troon werd afgebeeld als verpersoonlijking van de Goddelijke Wijsheid (Sophia).

### **3. Heiligen**

De middeleeuwse heiligen maakten een belangrijk onderdeel uit van de christelijke gemeenschap.<sup>2</sup> Hun levensbeschrijvingen, soms aangevuld met legendarisch materiaal, soms in zijn geheel verzonnen, getuigen van hun sterke geloof dat marteling en ascese weerstond. De heilige was een voorbeeld van de mens die erin slaagt Christus te volgen, en werd daarom geacht dicht bij God te staan. In de late middeleeuwen zorgde dit

---

<sup>2</sup> F.A.J. de Grijs, Heiligen, wat zijn dat eigenlijk?, in: R.E.V. Stuip e.a. (red.), *Andere structuren, andere heiligen. Het veranderende beeld van de heilige in de Middeleeuwen*, Utrecht 1983, p. 20.

ervoor, dat de heiligenverering een grote vlucht nam. De vereerde heilige zou de verering belonen in het hiernamaals met een verkorting van de tijd in het vagevuur, of in het hiernamaals met voorspoed of genezing.<sup>3</sup> De populariteit van een heilige werd in eerste instantie bepaald door haar of zijn wonderdaden en lijdensweg. In de vijftiende eeuw werd een veertiental heiligen populair als de “veertien noodhelpers”: zij zouden in het hier en nu beschermen tegen een onvoorziene dood.

De heiligenafbeeldingen zijn te verdelen in vier categorieën. Ten eerste de apostelen en evangelisten. Zij waren ooggetuige van Christus' optreden, en verantwoordelijk voor de stichting van de kerk. Ten tweede de martelaren. Zij hadden de navolging van Christus met de dood moeten bekopen en getuigden daarmee van hun geloof. Onder de martelaren is het aandeel van vrouwen groot. Ten derde de kerkvaders. Zij onderscheidden zich door hun theologische prestaties. De vierde groep heiligen wordt gevormd door personen die vanwege hun bijzondere levenswandel als heilig vereerd werden.

### 3.1 Apostelen en evangelisten

De eerste getuigen van Christus zijn in afbeeldingen te herkennen aan hun attribuut. Dat attribuut is doorgaans het werktuig waarmee zij gedood werden, volgens de legenden. In het algemeen gaat het om oudere mannen met een baard (op Johannes de Evangelist na). De evangelisten zijn herkenbaar aan een symbolisch wezen dat in hun buurt -vaak in plaats van de evangelisten zelf- is afgebeeld. In de vroege kerk besloot men om Paulus ook tot de apostelen te rekenen. In deze paragraaf worden ook nog twee andere getuigen van Christus' optreden besproken: Johannes de Doper en Maria Magdalena.

#### *Andreas* [LCI s.v. 'Andreas (Apostel)']

De apostel Andreas werd doodgemarteld met behulp van een X-vormig kruis, dat hij in de afbeeldingen als attribuut bij zich draagt. Hij zou de stichter geweest zijn van de christelijke gemeente in Byzantium. Hij gold in de late middeleeuwen onder andere als patroonheilige van vissers en vishandelaren, zeilmakers en werd aangeropen bij onvruchtbaarheid, nekpijn en jicht.

#### *Bartholomeüs* [LCI s.v. 'Bartholomäus (Apostel)']

Bartholomeüs zou in de evangeliën Nathanaël heten. Hij werd doodgemarteld met een mes: men wilde hem levend. Zijn attribuut is dan ook het mes en/of de afgestroopte huid. Hij was patroonheilige van verschillende handwerkers: o.a. kleermakers, leerlooiers, boekbinders en bakkers. Hij werd aangeropen bij zenuwziektes en voor goede weersomstandigheden.

#### *Filippus* [LCI s.v. 'Philippus, Apostel']

De doodsoorzaak van Filippus was steniging, nadat hij was gekruisigd. Zijn attribuut is een kruisstaf. Hij was patroonheilige van hoedenmakers, winkeliers en bakkers.

---

<sup>3</sup> Duffy, *The Stripping*, p. 178.

*Jacobus Minor* (“de Jongere”) [LCI s.v. ‘Jakobus Minor’]

Deze apostel, ook wel Jacobus zoon van Alpheus, of Jacobus Minor genoemd, zou gedood zijn door hem van de tempelmuur te werpen en vervolgens dood te slaan met een volderstang (gereedschap om wol tot vilt te persen; als attribuut wordt ook wel een wolbaal weergegeven).

*Jacobus Maior* (“de Oudere”) [LCI s.v. ‘Jakobus der Ältere’]

De apostel Jacobus de Oudere, ook wel Jacobus zoon van Zebedeüs genoemd, was broer van Johannes de Evangelist en zoon van Alpheüs en Maria Salome. Tijdens zijn leven zou hij een pelgrimsstaf aan iemand gegeven hebben, als bescherming tegen de duivel. Jacobus de Oudere wordt in Noord-Europa afgebeeld met de attributen van een pelgrim; hoed, staf, buidel en fles. Deze attributen hangen samen met de pelgrimage naar Santiago de Compostela die in middeleeuwen eeuw bijzonder populair was. Daar, in het op de Moren heroverde noorden van Spanje, werden in de negende eeuw de resten van Jacobus Maior ‘herontdekt’. Jacobus was in de late middeleeuwen patroonheilige van pelgrims en reizigers.

*Johannes de Evangelist* [LCI s.v. ‘Johannes der Evangelist’]

Deze apostel werd in de middeleeuwen geïdentificeerd als de schrijver van het evangelie van Johannes, en daarmee als de in dat evangelie omschreven “discipel die Jezus liefhad”. Hij wordt als enige van de apostelen baardloos afgebeeld. Dat geeft hem een jongensachtiger uiterlijk, wat men vermoedelijk passender vond voor “de discipel die Jezus liefhad”. Vaak draagt hij een kelk met daarin een slang die wegvlucht als attribuut, naar een wonderbaarlijke genezing van vergiftiging die hij tijdens zijn leven zou hebben bewerkt. Ook wordt hij afgebeeld met een boek(rol), ter verwijzing naar zijn evangelie. Als men Johannes in zijn rol als evangelist wil afbeelden, gebeurt dat in de middeleeuwen vaak op symbolische wijze. Men beeldt dan een adelaar af, naar het visioen van de vier wezens uit Ezechiël die door de exegeten werden geïdentificeerd met de vier evangelisten. De afbeelding van Johannes met de kelk komt zelfstandig voor, of in de context van andere apostelafbeeldingen. De afbeelding van Johannes als adelaar komt enkel voor in de context van de andere evangelistensymbolen. Soms wordt de evangelist als (schrijvende) man met boek afgebeeld samen met zijn symbool. Johannes werd in de late middeleeuwen aangeropen bij brandwonden en vergiftiging, tegen hagel en voor een gezegende oogst. Hij was onder andere patroonheilige van boekdrukkers, schrijvers en notarissen.

*Johannes de Doper* [LCI s.v. ‘Johannes der Täufer’]

De eerste getuige van Christus was Johannes de Doper. Volgens de evangeliën wijst hij de eerste leerlingen op Christus, het “Lam Gods”. Christus zou hem “de grootste onder hen die uit een vrouw geboren zijn” hebben genoemd (Mattheüs 11 vers 11). Johannes de Doper wordt op grond van nieuwtestamentische beschrijving afgebeeld met een woest uiterlijk, een wilde baard en gehuld in een kamelenharen mantel. Vaak draagt hij een lam op de arm. Zijn leven eindigde door onthoofding: de dochter van koning Herodes, Salome, had om het hoofd van de gevangene Doper gevraagd. De afbeelding van de schaal met het afgehouden hoofd erop was een geliefd thema. Soms draagt de Doper

zelf deze schaal. Er werden in de middeleeuwen ook driedimensionale replica's van schaal en hoofd vervaardigd. Johannes was patroonheilige van wevers, herders, leerlooiers en bontwerkers en werd aangeroepen bij hoofdziektes.

*Judas Thaddeüs* [LCI s.v. 'Thaddäus (Apostel)']

Deze apostel wordt weinig afgebeeld. Zijn attribuut is de hellebaard, omdat hij doodgestoken werd, tegelijk met Simon de Zeloot. Hij wordt echter ook vaak met een knots afgebeeld, waarschijnlijk vanwege een wonderdaad uit zijn legende, waarin hij ervoor zorgde dat demonen de door hen bewoonde afgodsbeelden kapotsloegen.

*Lucas* [LCI s.v. 'Lukas, Evangelist']

De evangelist Lucas wordt geïdentificeerd met de afbeelding van de os, een van de vier wezens uit het visioen van Ezechiël. Soms wordt de evangelist als (schrijvende) man met boek afgebeeld samen met zijn symbool. Hij was onder andere patroonheilige van artsen, notarissen en schilders.

*Marcus* [LCI s.v. 'Markus Evangelist']

De evangelist Marcus wordt doorgaans symbolisch verbeeld als leeuw, tussen de drie andere symbolische wezens uit het visioen van Ezechiël. Soms wordt de evangelist als (schrijvende) man met boek afgebeeld samen met zijn symbool.

*Maria Magdalena* [LCI s.v. 'Maria Magdalena']

Maria Magdalena was de eerste die Christus zag na zijn opstanding, in de tuin bij het graf. Zij ging naar het graf om Christus te zalven, en wordt daarom afgebeeld met een zalfpot en/of wierookvat. Soms draagt ze een palmtak. Ze speelt ook een rol in de 'Noli me tangere'-voorstelling. Magdalena was patroonheilige van gevangenen, kappers, zalf- en parfumbabrikanten. Ze werd aangeroepen tegen oogkwalen.

*Mattheüs* [LCI s.v. 'Matthäus (Apostel)']

De apostel Mattheüs zou oorspronkelijk Levi geheten hebben en tollenaar zijn geweest. Volgens de middeleeuwse traditie schreef hij het eerste evangelie. Als evangelist wordt hij in de middeleeuwen doorgaans met een symbool aangeduid, tussen de andere evangelistensymbolen. Het symbool van Mattheüs is een gevleugelde mens of engel, gebaseerd op het visioen van de vier wezens van Ezechiël. Soms wordt de evangelist als (schrijvende) man met boek afgebeeld samen met zijn symbool.

Het attribuut van de apostel Mattheüs wisselt. Het kan een geldbuidel of een meetinstrument (winkelhaak) zijn, al verwijzing naar zijn vroegere tollenaarschap, maar ook een moordwapen als bijl of zwaard. Mattheüs zou namelijk doodgestoken zijn. Vanwege zijn evangelie wordt Mattheüs daarnaast vaak afgebeeld met een boek. Mattheüs was in de late middeleeuwen patroonheilige van klerken, boekhouders, tolbeambten en geldwisselaars.

*Matthias* [LCI s.v. 'Matthias (Apostel)']

In een aantal legenden vindt de apostel Matthias de marteldood door onthoofding. Zijn attribuut is dan ook de bijl. Hij was patroonheilige van slagers, smeden en kleermakers en werd aangeroepen tegen kinkhoest, pokken en onvruchtbaarheid.

*Paulus* [LCI s.v. 'Paulus']

De apostel Paulus onderscheidt zich in de weergave allereerst door zijn uiterlijk. Hij wordt namelijk altijd met een kaal hoofd en een krans haar afgebeeld. Zijn attribuut is een zwaard en hij draagt vaak ook een boek. Het zwaard kan verwijzen naar zijn onthoofding, maar ook naar de scherpe formuleringen in zijn brieven. Daarnaast kan het verwijzen naar zijn bekeringsgeschiedenis: eerst bestreed hij de christenen met het zwaard, daarna werd hij tot voorvechter van het christendom.

*Petrus* [LCI s.v. 'Petrus, Apostel']

Als attribuut draagt Petrus een sleutel. Dit attribuut is ontleend aan de "sleutelmacht" die de apostel, en zijn opvolgers als bisschop van Rome, werd toegedicht; het door Christus gegeven volmacht om bindende uitspraken te doen over de heilsbestemming van mensen op aarde. Petrus was onder andere patroonheilige van slotenmakers, schippers en smeden. Hij werd aangeroepen tegen koorts, dieven en epilepsie.

*Simon Zelotes* [LCI s.v. 'Simon (Zelotes)']

Deze apostel, die vaak wordt afgebeeld samen met Judas Thaddeüs, draagt als attribuut een zaag. Hij zou de dood gevonden hebben door doorgezaagd te worden.

*Thomas* [LCI s.v. 'Thomas (Apostel)']

Deze apostel, met als bijnaam "de ongelovige", werd gedood met een lans. In afbeeldingen draagt hij dan ook een lans als attribuut. Hij speelt ook een rol in de Ongelovige Thomasvoorstelling.

### 3.2 Martelaren

Als navolgers van Christus werden de martelaren gefolterd en gedood door hun vervolgers. De enige martelaar die in de bijbel voorkomt is Stefanus, hij werd gestenigd. Voor de beschrijving van de overige martelaren is men aangewezen op vroegkerkelijke beschrijvingen (van bijvoorbeeld Hiëronymus) en legendarisch materiaal. Het individuele karakter van deze heiligen is in afbeeldingen afleesbaar aan hun martelwerktuig. De levensverhalen van de martelaren laten veel overeenkomsten zien. De vrouwen zijn allen maagd en zijn bereid hun leven te geven voor het behoud van hun kuisheid en hun geloof. Ze worden vervolgd en gemarteld door een niet-christelijke autoriteit.<sup>4</sup> Bij de mannelijke heiligen zijn het vrome activiteiten of eenvoudigweg hun bekering die de aanleiding tot hun vervolging en marteldood vormen.<sup>5</sup> De martelingen verdragen zij

---

<sup>4</sup> J. Jenkins (ed.), *St. Katherine of Alexandria, Texts and Contexts in Western Medieval Europe*, Turnhout 2003, pp. 9-10.

<sup>5</sup> Vitus is de enige die niet in handen van zijn vervolgers sterft.

standvastig en zonder eraan te sterven. In de middeleeuwen bestond er een nauw verband tussen het soort marteling dat de heilige onderging, of de wijze waarop zij werd gedood, en het ongeluk waartegen zij bescherming zou moeten bieden. De martelwerktuigen zelf, of andere uiterlijkheden in de legenden, zijn bepalend geweest voor de beroepsgroepen die een heilige tot patroon verhieven.

*Apollonia van Alexandrië* [LCI s.v. 'Apollonia von Alexandrien']

Deze martelares, een welvarende vrouw uit de derde eeuw, werd vooral bekend vanwege het uittrekken van al haar tanden tijdens haar marteling. Zij bewaarde haar kuisheid en vroomheid en werd volgens de legende door haar vader gedood. Ze was de zus van Laurentius. Meestal wordt zij als oudere vrouw afgebeeld, met als attributen een tang en getrokken tanden. Ze gold als patrones van tandartsen en hielp tegen tandpijn.

*Barbara van Nicomedia* [LCI s.v. 'Barbara von Nikomedien']

Omwille van haar schoonheid werd deze blonde maagd volgens de legende in de derde eeuw door haar vader in een toren opgesloten. Zij bekeerde zich tot het christendom en werd hierom door haar vader onthoofd. Ze bad voorafgaand aan haar dood voor allen die leefden in devotie voor Christus en zijn lijden, om ze te beschermen tegen pest, dood en gericht. Haar attribuut is een toren. Barbara gold in de middeleeuwen als een van de *Veertien Noodhelpers*. Zij was ook een van de *Virgines Capitales*.

*Catharina van Alexandrië* [LCI s.v. 'Katharina von Alexandrien']

Deze martelares zou volgens de legenden in de vierde eeuw de martelaarsdood gestorven zijn in Alexandrië. Zij werd door een machthebber gedood, omdat ze niet op zijn avances in wilde gaan vanwege haar christelijke overtuiging en tot behoud van haar maagdelijkheid. Bijzonder element in haar levensverhaal is de nadruk die gelegd wordt op haar intellectuele en retorische capaciteiten. Het belangrijkste martelwerktuig, een rad, raakte na haar gebed onklaar en ze werd uiteindelijk onthoofd. Zwaard en rad zijn de attributen waarmee men haar afbeeldt. Zij was patrones van allerlei rangen en standen, waaronder geleerden, en zou beschermen bij allerlei ziektes aan tong en hoofd. Catharina was een van de *Virgines Capitales* en werd ook wel tot de *Veertien Noodhelpers* gerekend.

*Christina van Bolsena* [LCI s.v. 'Christina von Bolsena']

Deze jonge en maagdelijke martelares werd, na verschillende foltering te hebben ondergaan, met pijlen gedood. Vierde-eeuwse bronnen wijzen op haar bestaan, al ontstonden haar levensbeschrijving niet voor de negende eeuw. Haar attribuut is een pijl en zij geldt als patrones van boogschutters.

*Christoforus* [LCI s.v. 'Christophorus, Martyrer']

Deze legendarische reus wilde de sterkste heer dienen, en droeg op advies van een kluizenaar reizigers over een rivier. Op een dag droeg hij een kind over dat ongelooflijk zwaar bleek: het was Christus, die de reus hierop doopte en zijn autoriteit toonde door de staf van Christoforus uit te laten botten. De Christusdrager stierf later de martelaarsdood, door aan een steen gebonden in het water geworpen te worden.

Christoforus wordt voorgesteld als een reus met het Christuskind op zijn schouder en een uitbottende staf in zijn hand. In de late middeleeuwen werd de centrale voorstelling, het dragen van Christus, met andere elementen uit de legende uitgebreid: Christoforus staat met het Christuskind in een rivier, midden in een landschap, met op de achtergrond de kluizenaar. De reus gold als een van de *Veertien Noodhelpers*, mede op grond van het geloof dat zijn aanblik de beschouwer zou bewaren voor een onvoorziene dood. Daarmee verbonden zijn meer specifieke functies als beschermer tegen de pest en schutpatroon van reizigers. Hij behoort tot de heiligen die in de middeleeuwen het meest werden afgebeeld.

*Cosmas en Damianus* [LCI s.v. 'Kosmas und Damian']

Deze legendarische artsen, broers, behandelden mensen en dieren vanuit christelijke overtuiging, zonder vergoedingen te vragen. Zij werden uiteindelijk als martelaar onthoofd. Ze waren patroonheiligen van artsen en apothekers en worden doorgaans als tweetal afgebeeld, de ene met een doos, de ander met een glas of urinefles.

*Crispinus en Crispinianus* [LCI s.v. 'Crispin und Crispinian']

Deze christelijke schoenmakers, broers, werden als martelaren onthoofd. Zij waren patroonheiligen van de schoenmakers. Hun attribuut is de schoenmakersprijem waarmee zij gemarteld werden.

*Dionysius van Parijs* [LCI s.v. 'Dionysius von Paris']

Deze vierde-eeuwse bisschop en martelaar gold als beschermer bij hondenbeten en syphilis. Hij werd soms geïdentificeerd met de eerste-eeuwse Dionysius de Areopagiet en de vijfde-eeuwse Pseudo-Dionysius. Hij werd als missionaris door heidenen onthoofd, en wordt afgebeeld met het afgehouden hoofd in de handen. Hij werd dan ook aangeroepen tegen hoofdpijn. Dionysius was de beschermheilige van Frankrijk (Saint Denis) en werd in de late middeleeuwen tot de *Veertien Noodhelpers* gerekend.

*Dorothea van Caesarea* [LCI s.v. 'Dorothea von Cäsarea']

Deze volhardende maagd weigerde een machthebber te huwen omdat zij zichzelf als bruid van Christus beschouwde, en werd daarom gemarteld en terechtgesteld. Bij haar terechtstelling bekeerde zich een van haar spotters doordat deze midden in de winter appels en rozen uit de tuin van haar hemelse bruidegom bezorgd kreeg. Een mand met bloemen is dan ook het attribuut van Dorothea. Zij was patrones van tuinders en in de late middeleeuwen een populaire heilige. Zij gold als een van de *Virgines Capitales*.

*Elisabeth van Thüringen* [LCI s.v. 'Elisabeth von Thüringen']

Deze middeleeuwse gravin trad na de dood van haar echtgenoot in de 13<sup>e</sup> eeuw toe tot de derde orde van de franciscanen en stichtte een hospitaal. Ze wordt afgebeeld als adellijke vrouw met kroon.

*Gertrudis van Nijvel* [LCI s.v. 'Gertrud von Nivelles']

Deze zevende-eeuwse abdis, dochter van Pippijn de Oude, stichtte een hospitaal voor pelgrims. Ze zou een ridder van de duivel afgeholpen hebben en op wonderlijke wijze een kloosterbrand hebben geblust. Gertrudis was patrones van verpleegsters, zeelieden



en pelgrims, en werd aangeroepen als hulp tegen muizen. Ze wordt als abdis met staf afgebeeld, vaak krabbelen daar muizen aan. Voorstellingen uit de Gertrudislegende laten onder andere zien hoe twee ridders om haar gunst vechten. Een ervan sluit tot zijn ongeluk een pact met de duivel om Gertrudis te winnen. Zij redt hem door het pact te verscheuren en de ridder wordt monnik. Op andere voorstellingen blust zij een brandend klooster of wekt een verdronken kind tot leven.

*Joris en de draak* [LCI s.v. 'Georg']

Deze legendarische martelaar was een succesvolle soldaat toen hij zich tot het christendom bekeerde. Hij werd na vele martelingen begin vierde eeuw onthoofd. Zijn leven is in legenden beschreven, waarvan het belangrijkste thema de strijd van Joris tegen een draak was. Hiermee redde hij het leven van een maagd die aan de draak geofferd werd, en bevrijdde hij haar stad. Joris wordt afgebeeld als ridder te paard, die zijn lans (met kruisvaan) in de bek van een draak plant. Soms is op de achtergrond een stad afgebeeld. De maagd wordt soms afgebeeld met een lam in haar armen, een verwijzing naar de maagd in de Openbaring van Johannes die wel als de kerk geïdentificeerd wordt. Joris gold in de middeleeuwen als een van de *Veertien Noodhelpers*.

*Juliana van Nicomedia* [LCI s.v. 'Juliana von Nikomedien']

Deze maagdelijke martelares werd onthoofd omdat zij weigerde te huwen. Ze wordt afgebeeld met de duivel aan een ketting, of staande op een duivel. Volgens de legende poogde de duivel haar in de kerker in de gestalte van een engel te verleiden tot het brengen van heidense offers. Zij verstrikte hem in haar ketens en wierp hem, op weg naar haar terechtstelling, in een latrine.

*Laurentius van Rome* [LCI s.v. 'Laurentius, Diakon']

Hij vond de dood door onthoofding, nadat men hem roosterde boven een vuur. Zijn attribuut is dan ook een rooster. Hij werd aangeroepen als beschermer tegen brand en koorts.

*Lucia van Syracuse* [LCI s.v. 'Lucia von Syrakus']

Zij zou haar geliefde volgens de legende het bericht, dat zij afzag van haar huwelijk hebben gezonden vergezeld van haar uitgerukte ogen. Ze werd gemarteld en met het zwaard gedood. Haar attribuut is een stel ogen en soms een lamp (Lucia betekent 'licht'). Zij werd aangeroepen bij oogkwalen.

*Lucius van Chur* [LCI s.v. 'Lucius von Chur']

Oorspronkelijk maakte Lucius zich waarschijnlijk in de vijfde eeuw verdienstelijk voor het Christendom in Zwitserland. In de achtste eeuw werd hij in een Karolingische heiligenlegende omschreven als Britse koning en missionaris en vond zijn cultus grote verspreiding.

*Margaretha van Antiochië* [LCI s.v. 'Margaretha von Antiochiën']

Deze maagd weigerde te trouwen en werd in de gevangenis geworpen. Daar verscheen een draak die zich op haar stortte. Door een kruisteken te maken overwon Margaretha

de draak. Zij gold in de middeleeuwen als een van de *Veertien Noodhelpers* en werd aangeroepen voor een veilige geboorte. Daarnaast was zij een van de vier *Virgines Capiales*. Haar attributen zijn een draak onder haar voeten (soms geketend), een kruis en een kroon.

*Mauritius van Agaunum* [LCI s.v. 'Mauritius von Agaunum']

Hij leidde een regiment soldaten uit Thebe, die zich tot het christendom bekeerden. Allen werden zij onthoofd. Hij was patroonheilige van de Longobarden. Tevens was hij schutspatroon van wapensmeden, schilders en glasschilders. Zijn attributen zijn een lans, een schild en een rode mantel. Hij wordt als moor voorgesteld.

*Sebastiaan* [LCI s.v. 'Sebastian']

Deze officier van de Romeinse keizerlijke garde zou vanwege zijn christelijke overtuiging gedood zijn. Hij werd doodgeschoten met pijlen. In de middeleeuwen werd hij aangeroepen tegen de pest, omdat men de builen met pijlwonden vergeleek. Sebastiaan gold als een van de *Veertien Noodhelpers*. Hij wordt doorgaans met ontbloot lichaam weergegeven terwijl hij is vastgebonden aan een zuil, zijn lijf vol met pijlen en pijlwonden.

*Stefanus* [LCI s.v. 'Stephan Erzmartyrer']

Stefanus is de enige martelaar die in de bijbel genoemd wordt. Als vroegste martelaar wordt hij ook wel 'aartsmartelaar' genoemd. Hij werd omgebracht door steniging. Zijn afbeelding is voorzien van stenen als attribuut. De heilige wordt daarnaast afgebeeld in diakengewaad en draagt ook een boek. Hij werd aangeroepen bij hoofdpijnen en steken in de zij.

*Ursula* [LCI s.v. 'Ursula']

De maagdelijke martelares Ursula weigerde te trouwen en ging vergezeld van 11000 maagden op bedevaart. Na een bezoek aan de paus in Rome reisden zij naar Keulen, waar ze door de Hunnen met pijlen werden gedood. Zij was patrones van opvoeders en onderwijzers en was bijzonder geliefd door de Cisterciënzers. Ze wordt afgebeeld als jonge vrouw met kroon, vaak vergezeld van een menigte vrouwen. Het getal 11000 is vermoedelijk ontstaan door een leesfout: er zou elf hebben gestaan.

*Virgines Capiales* [LCI s.v. 'Virgines Capiales']

Met deze term wordt een afbeeldingengroep aangeduid. In Midden- Noord- en Oosteuropa werd deze groep heilige maagden en martelaressen vaak afgebeeld. Het gaat in eerste instantie om Barbara van Nicomedia, Margaretha van Antiochië en Catharina van Alexandrië. Daar werd Dorothea van Caesarea vaak aan toegevoegd. Deze vier maagden komen vaak voor in het thema van de *Virgo inter Virgines*.

*Virgo inter Virgines* [LCI s.v. 'Virgo inter Virgines']

Met deze term wordt een groep afbeeldingen aangeduid, waarin Maria geflankeerd wordt door andere heilige maagden. Naast de *Virgines Capiales* zijn dat vaak Agnes, Cecilia en Lucia van Cyracuse. Ook Agatha, Apollonia van Alexandrië, Ursula en Maria Magdalena verschijnen wel tussen de maagden.

#### *Veertien Noodhelpers* [LCI s.v. 'Vierzehn Nothelfer']

Een groep van veertien heiligen werd in de late middeleeuwen vereerd als noodhelpers. Twee maal zeven heiligen zouden, als zij werden aangeropen, meteen hulp verlenen. Meestal is de groep van veertien samengesteld uit: Dionysius, Erasmus, Blasius, Barbara, Margaretha, Catharina, Joris, Achatius, Eustachius, Pantaleon, Egidius, Cyriacus, Vitus, Christoforus. Barbara, Margaretha en Catharina komen in praktisch elke variatie van de groep voor, het overige elftal kent een wisselende samenstelling. Ook Antonius Abt en Nicolaas van Myra worden wel tot de veertien noodhelpers gerekend.

#### *Vitus* [LCI s.v. 'Vitus']

De jonge Vitus werd gemarteld door zijn familie, omdat hij niet van zijn christelijke overtuiging wilde afzien ondanks pogingen hem hiertoe te verleiden. Hij werd gemarteld door hem te slaan met een roede en te koken in een ketel met olie. Na de martelingen werd hij door een engel naar een rustige plaats gedragen om een zachte dood te sterven. Hij gold in de middeleeuwen als een van de *Veertien Noodhelpers*. Hij werd aangeropen als beschermer tegen epilepsie. Omdat men hierbij bewoog en geluiden maakte die deden denken aan iemand die in kokende olie gedompeld wordt, werd epilepsie wel 'Sint-Vitusdans' genoemd.

### **3.3 Kerkvaders**

In de middeleeuwen werd een viertal mannen als heilige vereerd die zich bijzonder verdienstelijk hadden gemaakt op het gebied van de theologie. Deze "Vier Latijnse Kerkvaders" worden vanwege hun literaire productiviteit doorgaans afgebeeld met een boek onder hun arm. Daarnaast dragen zij attributen waarmee men ze van elkaar kan onderscheiden. Die attributen kunnen te maken hebben met hun theologie, maar ook met het beroep dat zij tijdens hun leven uitoefenden. Doorgaans worden de vier Latijnse Kerkvaders als viertal afgebeeld.

#### *Ambrosius van Milaan* [LCI s.v. 'Ambrosius von Mailand']

Deze oudste van de vier Latijnse Kerkvaders, hij leefde in de vierde eeuw, wordt meestal afgebeeld met een model van de kerk in zijn hand. Hij draagt een bisschopskleed en een mijter.

#### *Augustinus van Hippo* [LCI s.v. 'Augustinus von Hippo']

Deze Latijnse kerkvader stierf in de vijfde eeuw. Hij wordt meestal afgebeeld in bisschopskleren en mijter, maar is vooral te herkennen aan het vlamme hart dat hij draagt. Hij schreef over de liefde van God die ons raakt als een pijl in ons hart.

#### *Gregorius de Grote* [LCI s.v. 'Gregor I. der Große']

Deze zesde-eeuwse kerkvader wordt, als verwijzing naar zijn pausdom, afgebeeld met een pauselijk gewaad en een tiara. Soms draagt hij een kruisstaf of een kerkmodel. Een andere belangrijke afbeelding met Gregorius is de Gregoriusmis. Hierop is te zien hoe Gregorius geknield voor het altaar de mis opdraagt, wanneer Christus als Man van Smarten, omringd door de Arma Christi, aan hem verschijnt.

*Hiëronymus* [LCI s.v. 'Hieronymus']

Hiëronymus uit Stridon was abt van het klooster in Bethlehem in de vierde eeuw, en was op literair gebied bijzonder productief. Hij vertaalde onder andere de bijbel uit het Hebreeuws in het Latijn en legde daarmee de basis voor de Vulgaat. Vanaf de late middeleeuwen werd hij als kerkvader vereerd. Als attributen heeft hij een leeuwtje bij zich (hij zou een gewonde leeuw hebben verzorgd) en draagt hij een kardinaalshoed.

### 3.4 Overige heiligen

Bij de laatste groep heiligen is geen sprake van een marteldood. Zij werden aanbeden op grond van wonderen die zij tijdens hun leven verricht zouden hebben, of vanwege uitzonderlijke belijdenissen van geloof.

*Antonius Abt* [LCI s.v. 'Antonius Abbas']

Deze 'vader van het christelijke monnikendom', ook wel Antonius de Grote genoemd, draagt een haren gewaad met zwarte mantel. Hij heeft een staf waar klokken aan hangen. Soms heeft hij vlammen onder zijn voeten. Meestal is er aan zijn voeten een varken afgebeeld. Hij gold als een van de *Veertien Noodhelpers* en was daarnaast pestheilige.

*Antonius van Padua* [LCI s.v. 'Antonius von Padua']

Deze heilige leefde in de dertiende eeuw en maakte deel uit van de Franciscaner orde. Hij wordt afgebeeld in een Franciscaner habijt en draagt een boek. Vaak wordt hij afgebeeld met een vlammend hart, van liefde voor Jezus en Maria. Ook de lelie, symbool van kuisheid, is vaak bij de heilige afgebeeld. Hij gold als "helper in alle nood" en was partoonheilige van o.a. gehuwden en aardewerkfabrikanten.

*Bavo van Gent* [LCI s.v. 'Bavo von Gent']

Deze heilige wordt vaak afgebeeld als edelman met valk, soms met een geldzakje om aalmoezen te geven. Volgens de legende werd hij in de zevende eeuw, na de dood van zijn echtgenote, missionaris in Holland. Het einde van zijn leven bracht hij door als kluizenaar in Gent. Hij gold als beschermer tegen kinkhoest.

*Cornelius* [LCI s.v. 'Kornelius'; TIM 248]

Deze derde-eeuwse paus wordt afgebeeld met pauselijke tiara en staf, en draagt in zijn hand een hoorn. Deze hoorn, in het Latijn 'cornu', werd afgeleid van zijn naam en zo kwam men tot zijn patroonschap over het gehoornde vee. Hij werd aangeroepen bij epilepsie en zenuwziekten.

*Drogo van Sebourg* [LCI s.v. 'Drogo']

Deze middeleeuwse herder werd kluizenaar in Sebourg en overleefde een brand terwijl hij weigerde zijn kluis te verlaten. Hij was patroonheilige van de herders en wordt afgebeeld met staf en schaap.

*Eligius van Noyon* [LCI s.v. 'Eligius von Noyon']

Oorspronkelijk was hij goudsmid onder de Merovingische koningen. Hij was volgens latere legenden hoefsmid, en verrichte in die hoedanigheid wonderen. Hij werd bisschop van Noyon. Eligius was patroonheilige van smeden en paardenkopers. Hij wordt afgebeeld als bisschop met smidsgereedschap.

*Helena* [LCI s.v. 'Helena']

Zij was de moeder van keizer Constantijn, voorvechtster van het christendom en stichtster van talrijke kerken. Zij zou het kruis van Christus, de nagels en het epitheton gevonden hebben waarvan in de middeleeuwen vele relikwieën de ronde deden. Helena was patroonheilige van nagelsmeden, en schatgravers, en werd aangeroepen bij de ontdekking van diefstal en het terugvinden van verloren zaken. De wijze waarop Helena het kruis vond, was in de middeleeuwen onderwerp van een legende [LCI s.v. 'Kreuzlegende']. Voorstellingen uit die legende laten zien hoe Helena de joden dreigt met vuur als zij het kruis niet tonen en hoe kruis, nagels en epitheton gevonden worden, hoe Helena haar zoon Constantijn wijst op het kruis.

*Karel de Grote* [LCI s.v. 'Karl der Große'; TIM 273]

Deze keizer werd vanaf de twaalfde eeuw als heilige vereerd, en in legenden werd er van zijn wonderdaden gewag gedaan. De keizer wordt afgebeeld met in zijn ene hand een zwaard, in de andere een rijksappel. Hij draagt een vorstelijk gewaad en op het hoofd een keizerskroon. Soms draagt hij een model van de Akense paltskapel.

*Martinus van Tours* [LCI s.v. 'Martin von Tours']

Deze zoon van een Romeinse edelman diende in het keizerlijke leger. Hij kwam een bedelaar tegen en gaf die de helft van zijn mantel. Kort daarna werd hij bekeerd tot het christendom. Hij stierf een natuurlijke dood. Martinus was patroonheilige van de Frankische koningen en in de middeleeuwen van soldaten en bedelaars. Hij wordt afgebeeld als soldaat te paard die een stuk van zijn mantel snijdt voor een bedelaar. In een enkel geval wordt de bisschopswijding van Martinus afgebeeld.

*Nicolaas van Myra* [LCI s.v. 'Nikolaus von Myra']

Volgens de legenden deed deze bisschop in de vierde eeuw vele wonderen. Nicolaas gold in de middeleeuwen als een van de *Veertien Noodhelpers*. Hij wordt afgebeeld als bisschop met mijter en staf, in misgewaad. Als attributen draagt soms voorwerpen die naar zijn legende verwijzen, zoals drie gouden kogels, een schip, of de drie maagden die hij met het goed aan een bruidsschat hielp. Hij was patroonheilige van de schippers en een van de populairste heiligen van de middeleeuwen.

*Otger* [LCI s.v. 'Wiro (mit Plechelm und Odger)']

Otger was een metgezel van Willibrordus en hielp bij diens bekeringsactiviteiten onder de Friezen. Hij wordt afgebeeld als diaken met dalmatiek.

*Suitbert* [LCI s.v. 'Suitbert (Switbertus, Swibertus)']

Deze bisschop werd in de zevende eeuw missionaris in het Roergebied. Hij draagt bisschopskleren en in zijn hand de ster die zijn moeder op de grote toekomst van haar kind gewezen zou hebben.

*Willibrordus* [LCI s.v. 'Willibrord']

Willibrordus werd vanuit een lers klooster uitgezonden om de Friezen te bekeren tot het christendom, in de zevende eeuw. Hij werd bisschop van Utrecht. Willibrordus wordt afgebeeld als bisschop, met als attributen een waterbron, een vat, kruiken en een bisschopsstaf. Vaak draagt hij een model van de Utrechtse dom in zijn hand. Hij was patroonheilige van het bisdom Utrecht. Hij was patroon van bakkers in Nijmegen, en waarschijnlijk van herbergiers in Amsterdam. Hij werd aangeropen tegen kinderziekten en epilepsie.

#### 4. Oudtestamentische thema's

In paragraaf 1.5 werd geschreven over de middeleeuwse typologie. Een gebeurtenis die in het Oude Testament werd beschreven, werd opgevat als voorafbeelding van iets dat tijdens of na Christus' leven gebeurd was. Typologische reeksen vonden hun weg naar de massa in de vorm van boeken als de *Biblia Pauperum* en de *Speculum Humanae Salvationis*. Geïnspireerd door die boeken werden in kerken veel oudtestamentische thema's aangebracht.

*Abraham verlost uit Ur* [LCI s.v. 'Abraham']

Het wegleiden van Abraham uit Ur wordt door de *Speculum Humanae Salvationis* gebruikt als voorafbeelding van de bevrijding van Adam en Eva en andere rechtvaardigen uit de hel, tijdens de nederdaling ter helle van Christus. Abraham zou door koning Nimrod in het vuur geworpen zijn. Op de afbeelding is te zien hoe God (afgebeeld als Christus) vanuit een wolk de reddende hand toesteeekt aan een door vlammen omgeven Abraham.

*Schepping van Eva; Huwelijk van Adam en Eva;*

*Zondeval; Verdrijving uit het Paradijs* [LCI s.v. 'Adam und Eva']

Uit het verhaal van Adam en Eva worden vier hoofdscènes afgebeeld. Ten eerste de schepping van Eva. Op deze afbeelding is te zien hoe God Eva omhoogtrekt uit een slapende Adam. Ten tweede wordt het huwelijk afgebeeld, hoe God Adam en Eva aan elkaar toewijst. Een derde scène is de zondeval. Twee momenten kunnen worden afgebeeld. Of het moment waarop Eva Adam de verboden vrucht aanreikt, of het moment dat Eva en Adam hun naaktheid bedekken. Ten vierde wordt de verdrijving uit het paradijs weergegeven: een engel met een zwaard staat voor de deur en stuurt met een handgebaar een naakte Adam en Eva (hun naaktheid met loof bedekkend) weg. Soms is het God zelf, in de gestalte van een oude man of in de vorm van een wijzende hand die de eerste vrouw en haar man wegstuurt.

*Bespotting van Elisa* [LCI s.v. 'Elisäus']

De afbeelding van de bespotting van Elisa laat zien hoe deze profeet wordt bespot door de 42 profetenkinderen. Ook zijn de beren te zien die volgens het verhaal de spotters meteen verslonden. De bespotting van Elia werd beschouwd als voorafbeelding van de bespotting en/ of doornenkroning van Christus.

*Boom van Jesse* [LCI s.v. 'Wurzel Jesse'; VL 323]

In het Nieuwe Testament is sprake van Christus als nazaat van koning David, via Maria. Op verschillende plaatsen wordt zijn stamboom teruggeleid via de vader van David, Jesse (Isai) naar Adam. Deze afstamming van David wordt in de voorstelling van de boom van Jesse zichtbaar gemaakt, door een liggende oude man (Jesse) uit wiens schoot een boom ontspringt. Aan de takken van de boom zijn de verschillende nazaten zichtbaar, met in de top Maria en/of Christus. De boom van Jesse dient meestal ter illustratie van de bijzondere status van Maria, en is in de *Speculum Humanae Salvationis* een type voor de geboorte van Maria.

*David en Goliath* [LCI s.v. 'David'; VL 323]

Op deze afbeelding is te zien hoe David triomfeerde over Goliath. In zijn ene hand houdt hij een zwaard, in zijn andere het afgehouden hoofd van de reus. Vaak ligt het hoofd van de reus aan zijn voeten. Het verhaal van David die de reus verslaat, gold als allegorie voor Christus in zijn lijden. In de *Speculum Humanae Salvationis* was David een type van Christus die door de duivel verzocht werd in de woestijn. In het verlengde van dit verhaal wordt ook wel de intocht van David in Jeruzalem afgebeeld, waarbij hij het hoofd van Goliath draagt. De intocht van David gold als type van de intocht van Christus in Jeruzalem.

*David's helden* [LCI s.v. 'David']

Op verzoek van David brachten drie van zijn helden hem water uit de bron in Bethlehem. Drie geharnaste mannen knielen voor David met kruiken in hun handen. Deze afbeelding werd gebruikt als type voor de aanbidding door de drie koningen.

*Droom van Farao's schenker* [LCI s.v. 'Geburt Christi']

De druiven en de kelk in de droom van de schenker werden beschouwd als type voor de incarnatie en het misoffer; de wijnstok of de boom van Jesse. Er is een slapende man afgebeeld die in zijn hand een wijnkelk houdt. Achter hem groeit een wijnstok met drie ranken waaraan trossen druiven hangen. Zijn voeten zijn vastgezet in een blok.

*Druiventros van Kanaän* [LCI s.v. 'Kundschafter mit der Traube'; VL 324]

De afbeelding van de druiventros van Kanaän toont twee mannen die met een reusachtige druiventros aan een stok lopen. Het zijn de verspieders die door Mozes het beloofde land in werden gezonden. De druiventros is een symbool voor Christus hangend aan het kruis. In de *Speculum Humanae Salvationis* is de afbeelding een type van de kruisdaging.

*Geseling van Job* [LCI s.v. 'Job']

Op deze afbeelding is te zien hoe de duivel een naakte Job, zittend op een mesthoop, met de gesel bewerkt. Het lijden van Job werd in de middeleeuwen gezien als voorafbeelding van het lijden (en de triomf) van Christus.

*Geseling der Makkabeeën* [LCI s.v. 'Makkabäische Brüder'; VL 322]

In de middeleeuwen werden verhalen over de Maccabeese opstanden, die in de eerste eeuw plaatsvonden, gerekend tot de bijbel. Op een dag zouden zeven joodse broers door koning Antiochus zijn gemarteld en gedood, omdat zij weigerden de spijswetten te overtreden. Volgens LCI ontbreekt deze voorstelling in de laatmiddeleeuwse typologie. De typologische reeks op het gewelf van in Naarden gebruikt echter, zoals ook de *Biblia Pauperum*, de geseling van de Maccabeese broers (gerepresenteerd door twee van hen, gebonden aan een boom) als type voor de geseling van Christus.

*Hemelvaart van Elia* [LCI s.v. 'Elias']

De hemelvaart van Elia, in de vurige wagen met vurige paarden, gold als type van de hemelvaart van Christus.

*Hur wordt bespuugd* [LCI s.v. 'Verspottung Jesu']

Het bespugen van de rechtvaardige Hur door de joden werd in de middeleeuwen gezien als voorafbeelding van de bespottung van Christus. Hur zou door de Israëlieten zijn gegrepen, toen hij weigerde het gouden kalf te aanbidden. Hij stikte in hun speeksel. Dit thema werd ontleend aan de twaalfde-eeuwse *Historia Scolastica* van Petrus Comestor.

*Israël slaat Amalek* [LCI s.v. 'Moses']

Op de afbeelding is te zien hoe een gehoornde Mozes op een heuvel bidt voor de overwinning, terwijl onderaan de heuvel twee legers met elkaar vechten. De Amalekieten dragen een vaandel met een zwijn. Deze afbeelding wordt in Naarden gebruikt als type voor het gebed van Christus in Gethsemané voordat hij gevangen wordt genomen.

*Joab doodt Abner* [LCI s.v. 'Joab']

In het Oude Testament vermoordt generaal Joab zijn hoofdman Abner, door hem in een omhelzing dood te steken. Deze gebeurtenis wordt in de *Biblia Pauperum* en de *Speculum Humanae Salvationis* opgevat als voorafbeelding van het verraad door Judas en/of de gevangenneming. In plaats van Abner kan het ook om de kus en dood van Amasa gaan.

*Jona in de vis* [LCI s.v. 'Jonas'; VL 324]

De profeet Jona werd uit een schip gegooid en leefde drie dagen in de buik van een vis, onder water, om daarna levend uitgespuwd te worden op het land. Het opslokken door de vis was in de *Speculum Humanae Salvationis* een type voor de graflegging. Het uitspuwen was voorafbeelding van de opstanding van Christus, die drie dagen na zijn sterven opstond uit de dood. Op de afbeeldingen zijn de grote vis en Jona te zien.



*Judith en Holofernes* [LCI s.v. 'Judith'; VL 324]

Judith, een jonge weduwe uit Bethulia, redde Israël van de vernietiging door de legers van Nebuchadnessar. Ze deed zich voor als verraadster en Judith sloeg legerhoofdman Holofernes zijn hoofd af met zijn eigen zwaard. De vijandige legers vluchtten in paniek. Judith wordt in de *Speculum Humanae Salvationis* gebruikt als type voor Maria die de duivel overwint. Judith wordt afgebeeld met in haar ene hand een zwaard, in het andere het grote bebaarde hoofd van Holofernes.

*Kaïn en Abel* [LCI s.v. 'Abel und Kaïn']

Als de twee zonen van Adam en Eva worden afgebeeld, dan is dat doorgaans op het moment dat Kaïn Abel vermoordt. Meestal wordt Abel weerloos afgebeeld, soms nog geknielend voor zijn altaar, soms ook uitgestrekt op de grond. Kaïn heft zijn wapen voor de slag of laat het net neerkomen. In de *Speculum Humanae Salvationis* wordt de broedermoord gebruikt als type voor het verraad van Judas. In de *Biblia Pauperum* is hij een voorafbeelding van de geseling.

*Koningin van Seba* [LCI s.v. 'Saba, Königin von']

Salomo zit op een troon terwijl de koningin van Seba hem geschenken aanbiedt. Deze afbeelding wordt in typologische reeksen gebruikt als voorafspiegeling van de aanbidding.

*Koperen slang* [LCI s.v. 'Eherne Schlange']

Op aanwijzing van God zou Mozes een koperen slang hebben opgericht om het volk in de woestijn te redden van slangenbeten. Wie zijn ogen erop vestigde werd gered. De slang op de zuil werd door de *Speculum Humanae Salvationis* gebruikt als voorafbeelding van Christus aan het kruis: wie de ogen op hem zou houden, zou niet verloren gaan. De afbeelding laat een T-vormig kruis zien waar zich een slang omheen wikkelt. Rond het kruis staan Mozes en het volk die ernaar opkijken.

*Mannaregen* [LCI s.v. 'Manna, Mannalese']

Het verhaal van de mannaregen werd gezien als type van de eucharistie. Er bestaan twee afbeeldingswijzen van dit verhaal. In de ene afbeelding worden knielende mensen afgebeeld die het manna (stukjes of hostieachtige schijfjes brood) van de grond oprapen. De andere afbeelding laat staande mensen zien terwijl het manna neerregent.

*Naäman gereinigd* [LCI s.v. 'Elisäus']

Een met zweren overdekte Naäman wordt afgebeeld terwijl hij baadt in de Jordaan. De heling die hierop volgt in het verhaal, werd beschouwd als voorafbeelding van de doop van Christus.

*Offer van Abraham* [LCI s.v. 'Abraham']

Op de afbeelding van het offer is te zien hoe Abraham zijn zwaard heft, om de op het altaar gebonden Isaäk te doden. Door een engel wordt Abraham gewezen op de ram die in een struik verstrikt zit. Door de *Speculum Humanae Salvationis* wordt de afbeelding van het offer gebruikt als type voor het moment dat Christus aan het kruis wordt geslagen. Zoals Abraham zijn zoon wilde offeren, zo offerde God zijn Zoon. Het dragen

van de takkenbos door Isaäk wordt vaak als aparte scène verbeeld, de jongen draagt een bundel hout terwijl zijn vader hem met zwaard voorgaat. Deze scène dient in de *Speculum Humanae Salvationis* als voorafbeelding van de kruisweg.

*Ontvangst van de Wet* [LCI s.v. 'Moses']

In de afbeelding zien we Mozes op een berg die zijn handen en ogen opheft naar linksboven. In de linkerbovenhoek van de afbeelding is een wolk te zien, waaruit een hand komt. Die hand (van God) draagt aan Mozes twee stenen tabletten over. Vaak draagt Mozes hoorntjes (als gevolg van een vertaalfout). *Speculum Humanae Salvationis* en *Biblia Pauperum* gebruiken de overdracht van de wetstafelen als voorafbeelding van Pinksteren.

*Profeten* [LCI s.v. 'Propheten']

Profeten worden afgebeeld als oude mannen met baarden die een boekrol dragen. Soms hebben zij een spreukband bij zich. Vaak worden zij geïdentificeerd door hun naam. Vaak wordt een groep van twaalf profeten afgebeeld, in de buurt van de twaalf apostelen. De profeten werden in de middeleeuwen beschouwd als belangrijke voorspellers van allerlei gebeurtenissen uit het Nieuwe Testament. De profeet der profeten was Jesaja, vanwege zijn voorspelling van Christus.

*Rebecca bij de put* [LCI s.v. 'Isaak']

Te zien is hoe de dienaar van Abraham, Eliëzer, bij een put te drinken krijgt uit de kruik van Rebekka, de aanstaande bruid van Isaäk. Ook zijn twee lastdieren afgebeeld die uit een waterbak drinken. De ontmoeting bij de put werd gebruikt als voorafspiegeling van de annunciatie.

*Samgar verslaat de Filistijnen* [LCI s.v. 'Samgar']

Deze legendarische richter wordt afgebeeld terwijl hij met een landbouwwerktuig op een groep geharnaste soldaten inslaat. Hij zou volgens het verhaal 600 Filistijnen hebben omgebracht met een ossenprik. In de *Speculum Humanae Salvationis* werd deze afbeelding gebruikt als type voor het neervallen van de soldaten die Christus gevangen kwamen nemen.

*Simson en de Leeuw*;

*Simson draagt de poorten van Gaza weg* [LCI s.v. 'Samson']

Twee scènes uit het verhaal van Simson worden vaak afgebeeld. De eerste is die van het gevecht met de leeuw. Simson staat recht tegenover een springende leeuw en wurgt hem, of trekt zijn kaken van elkaar. Deze afbeelding wordt in de *Speculum Humanae Salvationis* gebruikt als type voor Christus' overwinning op de duivel; in de *Biblia Pauperum* voor Christus' nederdaling ter helle in het algemeen. De tweede scène is die van Simson met de poorten van Gaza op zijn rug. Deze afbeelding wordt in de *Biblia Pauperum* gebruikt als voorafbeelding van de opstanding van Christus.

## 5. De natuur

Informatie over de natuur kon men in de late middeleeuwen vinden in Bestiaria, “beestenboeken”. Niet alleen bestaande dieren werden erin beschreven, ook dieren die tegenwoordig tot het rijk der fabelen behoren. Aan de bestaande dieren werden echter ook bijzondere gedragingen toegedicht. In hun bijzondere gedrag vormden dieren een openbaring, een afspiegeling van wat God in Christus voor de wereld volbracht had. In eerste instantie waren de Bestiaria bewerkingen op een natuurbeschrijvend werk van Aristoteles. In sommige gevallen lijkt men ook bijbelteksten als beschrijving van de natuur te hebben gelezen, om met die informatie de Bestiaria aan te vullen.

*Adelaar* [LCI s.v. ‘Adler’; AP 62-63]

De belangrijkste kenmerken van de adelaar houden verband met de zon. De adelaar was volgens de bestiaria in staat om vliegensvlug richting de zon te vliegen. Hij kon met zijn scherpe ogen recht in de zon kijken zonder blind te worden. Als de adelaar oud was geworden, zijn ogen zwak en veren slap, vloog hij naar de zon die de waas en de oude veren weg schroefde. Dan dook hij drie maal onder in een waterbron en kwam jong weer boven. De adelaar testte de jongen in het nest: konden zij niet in de zon kijken, dan werden zij uit het nest geworpen.

Volgens de allegorische “lezing” van de adelaar, was deze het voorbeeld voor een goede christen. Zon en zonlicht waren een verwijzing naar het Goddelijke licht dat van Christus uitging. Daarop moest men zich als christen kunnen richten.. De duik in het water was een verwijzing naar de doop, waardoor de christen opnieuw geboren werd. Psalm 23:5 werd hierbij wel geciteerd: “opdat uw jeugd wordt vernieuwd als die van de adelaar”. Als koning van de vogels kon de adelaar ook als verwijzing naar Christus gelden; het was de adelaar (Christus) die zijn jongen (christenen) aan de proef van het licht onderwierp en oordeelde.

*Draak* [LCI s.v. ‘Drachen’]

Een geliefd dier om af te beelden was de schier onoverwinnelijke, draak. Hij kwam uit zijn hol in een baai van vuur en kon een olifant vangen en verstrikken met zijn staart. De draak was het symbool voor de duivel en alle gedaantes waaronder deze de christenen probeerde in de val te lokken. Als de draak lag de duivel op de loer om hen die naar de hemel wilden te vangen in verleiding en te binden in zonde en te sleuren naar het vuur van de hel. Een draak wordt afgebeeld als een geschubd reptiel met een staart.

*Eenhoorn* [LCI s.v. ‘Einhorn’; AP 27]

Over de eenhoorn werd geschreven, dat dit een wit paard was met een lange hoorn op de kop, woest en levensgevaarlijk. Alleen een maagd kon de eenhoorn lokken; het beest ging liggen en vleide dan zijn hoorn in haar schoot. Op dat moment kon het dier eenvoudig door jagers gedood worden. De schrijvers van de Bestiaria vergeleken de eenhoorn met Christus, die in de schoot van de maagd Maria was geïncarneerd. De laffe jagers werden nog wel eens met de joden vergeleken die de weerloze Christus gedood hadden. Op grond van de physiologus wist men ook te melden dat de hoorn van de eenhoorn water kon ontgiften, symbool voor Christus die de wereld van zonde verlost.

*Fabeldieren* [LCI s.v. 'Fabelwesen']

Aan kennis van fabeldieren kwam men in de middeleeuwen via de *Historia Naturalis* van Plinius en de *Physiologus* van Aristoteles. De fabeldieren werden, samen met dieren die echt bestaan, beschreven in encyclopedieën, natuurkundige en geografische werken. In de kerkelijke kunst kregen ze vaak een moralistische betekenis.

*Feniks* [LCI s.v. 'Phönix']

Volgens de legende verbrandde de feniks zichzelf eens in de 500 jaar op een altaar in Heliopolis. De dag erna was in de as een worm te vinden waaruit een nieuwe feniks groeide. De feniks was symbool voor de opstanding van Christus, en wordt afgebeeld als een vogel met vuur in de buurt.

*Griffioen* [LCI s.v. 'Greif'; AP 28]

De griffioen is een fabelwezen dat lichamelijke eigenschappen van de koning der dieren en van de koning der vogels combineert. De griffioen heeft het lijf van een leeuw en de vleugels en kop van een adelaar. Daarmee kan de griffioen een verbeelding zijn van Christus die koning over hemel en aarde is. Tevens kan het een symbool zijn voor opstanding (zie Leeuw) en hemelvaart (zie Adelaar) in een.

*Haan* [LCI s.v. 'Hahn'; AP 80]

De haan voorspelt de dageraad, en is daarmee voor de schrijvers van de Bestiaria het symbool van hoop en optimisme, waarschuwing en vermaning. Op grond van de verloochening door Petrus kan de haan het symbool zijn van een berouwvolle zondaar. De haan kan de opstanding symboliseren, de opwekking van de wereld onder de nieuwe orde van Christus. Een negatieve uitleg van de haan is als symbool voor de onkuisheid.

*Haas* [LCI s.v. 'Hase']

Volgens de bestiaria waren de achterpoten van de haas sterker dan zijn voorpoten; bergopwaarts kon hij niet gevangen worden, bergafwaarts was hij een makkelijke prooi voor de honden. Hiermee symboliseerde de haas de christen, die de verheven Christus moest nastreven. Als hij het aardse (neerwaartse) aanhing, zou hij ten prooi vallen aan de duivel. In jachttafereelen symboliseert de haas vaak het goede dat door het kwade wordt vervolgd. Zijn vacht vernieuwt zich gedurende het jaar van donker naar licht, waarmee de haas een symbool voor de opstanding werd. Ook kon de haas als symbool voor negatieve eigenschappen gebruikt worden; laster en hang naar luxe.

*Hert* [AP 38]

De beschrijving van het hert in de Bestiaria draait om diens grote dorst. Het hert zou zich vol drinken met water en met dit water de slang uit zijn hol verdrijven om hem te vertrappen. In een andere versie zou het hert zijn neus in een slangenhol duwen om met de neusgaten de slang naar buiten te zuigen en op te eten. De door het slangengif opgezwollen en lijdende herten zochten vervolgens water op om te drinken en zich van het gif te reinigen. In sommige Bestiaria wordt Psalm 42 geciteerd, over de moede hinde die naar het heldere water smacht. In ieder geval staat het hert voor de bedachtzame

gelovige die, na het gif van de zonde te hebben ingenomen, smacht naar het levende water. Ook staat het hert voor Christus die de grote slang, de duivel, doodt.

*Kraanvogel* [LCI s.v. 'Kranich'; AP 64]

Volgens de Bestiaria houden kraanvogels er een militaristische orde op na. Ze vliegen in een strakke ordening, en bij rustpauzes staat er altijd een op wacht terwijl de anderen slapen. De wachter zou een steen in zijn snavel of poot houden om wakker te blijven; zodra die viel werden de andere vogels gealarmeerd. De kraanvogel is de personificatie van de waakzaamheid, en wordt meestal afgebeeld met een lange nek en lange poten, met een steen in een van zijn klauwen.

*Leeuw* [LCI s.v. 'Löwe'; AP 19]

Waar in de vroege middeleeuwen de leeuw nog de verbeelding van de dreiging van het demonische was, gold hij in de late middeleeuwen in zelfstandige afbeeldingen als symbool voor Christus. Van de leeuw, de machtigste van de dieren, werd namelijk een aantal kenmerken gegeven. Hij zou, bij nadering van een jager, op de vlucht zijn eigen sporen uitwissen met zijn staart. Hij zou met open ogen slapen. De leeuw zou haar jongen levenloos baren, om na drie dagen door hun vader de levensadem ingeblazen te krijgen. Christus zou zo als een spirituele leeuw zijn spoor voor de duivel hebben verborgen toen hij neerdaalde op de aarde. Terwijl Christus menselijke lichaam in slaap gemaakt werd aan het kruis, bleef zijn goddelijke natuur waakzaam met open ogen. Na drie dagen wekte de adem van God de Vader hem weer op uit de dood, en zo zal Hij ook zijn volgelingen tot leven wekken.

*Panther* [AP 22]

De panther wordt in de Bestiaria afgebeeld als een veelkleurig dier met een nobele uitstraling. Volgens de schrijvers van de Bestiaria zou de panther, nadat hij gegeten had, drie dagen lang slapen. Bij het ontwaken gaf de panther een indrukwekkende brul, en ademde een kruidig geurende adem uit die onweerstaanbaar was voor andere dieren. Alleen de draak was immuun voor de geur. In plaats van erdoor gelokt te worden, vluchtte de draak in doodsangst weg en lag voor dood in zijn hol. De schrijvers van de Bestiaria vergeleken de panther met Christus, die na drie dagen opstond uit de dood en alle mensen tot zich aantrok. De draak was de duivel, die naar de hel vluchtte.

*Pelikaan* [LCI s.v. 'Pelikan'; AP 72-73]

Pelikanen stonden bekend als toegewijde opvoeders, die alles voor hun jongen over hadden. Maar de jonge pelikanen werden bij het opgroeien opstandig, ongehoorzaam. Daarom maakten de ouders uit woede hun jongen dood. Na drie dagen van rouw om de dode jongen pikte de moederpelikaan in haar borst, net zo lang tot er bloed uitstroomde over de dode jongen, dat hen tot leven bracht. De pelikaan werd vergeleken met Christus, die aan het kruis zijn bloed vergoot tot redding van zijn gelovige volgelingen. Vaak wordt de pelikaan afgebeeld bij eenhoorn, leeuw en feniks; alle symbolen voor Christus. Soms staat de afbeelding bij een Majestas Domini in de buurt waarmee de heilsgeschiedenis wordt weergegeven.

*Planten* [LCI s.v. 'Pflanzen']

Op grond van hun geneeskrachtige of magische werking kende men in de middeleeuwen aan planten symbolische waarde toe. Die symboliek is echter wisselend en contextafhankelijk. Een betekenis catalogus is daarom moeilijk te maken. Na 1500 komen de betekenissen enigszins vast te liggen. Over het algemeen worden plantenafbeeldingen op drie manieren gebruikt. Ten eerste ter decoratie, ten tweede als symbool, ten derde als onderdeel van de natuur. Plantensymboliek is vooral verbonden met Maria. Zo staan onder andere lelie en roos symbool van haar deugden.

*Sater* [AP 38]

Volgens het Bestiarium was de Sater een van de vijf soorten apen. Twee hoorns op het hoofd en hoeven aan de poten en het kleine sikje geven de Sater het voorkomen van een geit op zijn achterpoten. De sater wordt geassocieerd met dronkenschap en geweld, en is vaak representant van de duivel.

*Sibylle* [LCI s.v. 'Sibylle']

Sibyllen waren bekende profetessen uit de antieke wereld. Hun orakels werden verzameld in sibyllijnen. Volgens een christelijke interpretatie had een van de sibyllen de menswording van Christus voorspeld. Daarmee golden de sibyllen als niet-joodse profeten. Verschillende sibyllen (bijvoorbeeld de Eritreese en de Tiburtijnse) worden afgebeeld op grond van verschillende voorspellingen. In de middeleeuwen werden vaak twaalf sibyllen afgebeeld tegenover twaalf profeten. Deze twaalf zijn te herkennen aan hun attributen.

*Sirene* [LCI s.v. 'Siren']

In de antieke wereld geloofde men in Sirenen als mengwezens met een vogellichaam en een vrouwenhoofd, die mensen door de zoetheid van hun gezang konden lokken en daarmee schepen op de klippen deden lopen. In de middeleeuwen werd de sirene ook als zeemeermin afgebeeld. De zeemeermin heeft soms twee staarten, en draagt een kam en een spiegel. De Sirene is symbool van de verleidingen die een christen van de juiste weg af leiden. Haar attribuut de spiegel past bij de ondeugd der ijdelheid. Haar kam zou een toespeling kunnen zijn op seksuele verleiding (verbonden met het vrouwelijke haar).

*Sterren* [LCI s.v. 'Sterne']

De sterrenhemel als achtergrond van andere schilderijen kan een toespeling op het transcendente zijn.

*Struisvogel* [LCI s.v. 'Strauss'; AP 69; VL 324]

De struisvogel zou volgens de Bestiaria haar eieren begraven in het zand, en ze daar achterlaten. De eieren werden gelegd op het moment dat de Plejaden aan de hemel verschenen; voorbode van de zomer. Volgens het bestiarium moest ook de mens op de tekenen aan de hemel letten en het aardse verlaten voor de hemelse roep van God. Bovendien zou de struisvogel ijzer eten. Een ander verhaal dat in Bestiaria voorkomt is, dat een struisvogel in het bezit van Salomo haar jongen bevrijd zou hebben uit een glazen pot. De struisvogel die haar jongen bevrijdt, gold hier als type voor Christus die de zielen

uit het voorgeborchte bevrijdde. Een negatieve betekenis van de struisvogel is die van huichelaar: hij heeft vleugels maar vliegt desondanks niet. De struisvogel wordt afgebeeld met kleine vleugels, een lange nek en korte dikke poten.

#### *Uil* [AP 73]

Omdat de uil het daglicht de rug toekeert, en het donker van de nacht verkiest, staat deze vogel in de Bestiaria symbool voor alle mensen die Christus' licht verwerpen.

#### *Vos* [LCI s.v. 'Fuchs' ; AP 45]

De vos is in de Bestiaria berucht om zijn sluwheid en listen. Als de vos honger krijgt en geen voedsel vindt, rolt hij zich namelijk door de rode modder zodat het lijkt alsof hij onder het bloed zit. Vervolgens ligt hij voor dood op de grond, met gesloten ogen, ingehouden adem, de tong uit de bek. Dan durven de vogels uit de buurt de vos wel te naderen. Maar op het moment dat ze aan het 'dode' lijf pikken grijpt de vos ze en vreet ze op. De allegorische betekenis die de schrijvers aan de vos verleenden, was die van duivel. De duivel lokt mensen die in zonde leven onverhoeds in de val. Soms wordt de vos als ketterse prediker afgebeeld.

#### *Wildeman* [LCI s.v. 'Wilde Leute']

De wildeman wordt afgebeeld als halfnaakte harige man met knots of jachtwapen. Hij was in de middeleeuwse iconografie symbool voor de laster. De wildeman was uitgesloten van de verlossing en werd daarom niet tot de mensen maar tot de schepselen gerekend.

#### *Zon* [LCI s.v. 'Sonne']

De zon die na iedere nacht weer opkomt, het 'onoverwinnelijke licht', is een symbool voor Christus. In de middeleeuwen bad men in de richting van het oosten, de windstreek waar de zon opkwam. Kerken werden op het oosten georiënteerd, doden werden met het oosten als blikrichting begraven.

#### *Zon en maan* [LCI s.v. 'Sonne und Mond']

Zon en maan worden vaak beide afgebeeld in middeleeuwse kruisigingvoorstellingen, om aan te geven dat het heelal deel heeft aan de gebeurtenis. Zelfstandig betekent de afbeelding van zon en maan in de middeleeuwen vaak Christus en de Kerk. Zon en maan kunnen ook symbolen van Christus en Maria zijn.

## **6. Voorwerpen en overige thema's**

Op muren en gewelven van laatmiddeleeuwse kerken worden naast mens en dier ook voorwerpen en bouwwerken aangetroffen. Deze voorwerpen verwijzen naar een aspect van Christus, of zijn symbolisch op te vatten. Ten slotte is er een groep afbeeldingen die niet bij andere thema's viel onder te brengen.

## 6.1 Voorwerpen

Naast handzame materiële zaken wordt onder deze categorie ook een bouwwerk besproken: de toren.

### *Arma Christi* [LCI s.v. 'Arma Christi']

Vanaf de dertiende eeuw werden de "wapens waarmee Christus duivel en dood overwon" als zelfstandige afbeeldingen aangebracht. De afgebeelde Arma zijn, in volgorde van frequentie: doornenkroon, lans, nagels, spons, dertig zilverlingen, gesel, geselzuil, tang, dobbelstenen, epitheton, hamer, boor, touw, graf, lijkwade, haan. De verzelfstandiging van deze elementen uit het lijdensverhaal hangt vermoedelijk samen met de lijdensdevotie. De Arma Christi worden vaak gecombineerd met een afbeelding van Christus, als Man van Smarten of in de Laatste Oordeelvoorstelling.

### *Kroon* [LCI s.v. 'Krone']

De kroon kan dienen als symbool voor Christus. Hij werd in de liturgie van 1 november "kroon van alle heiligen, apostelen, martelaren, belijders, maagden" genoemd.

### *Maskers* [LCI s.v. 'Maske'; HIH 232]

Het masker is in de christelijke iconografie een symbool voor het fantastische groteske, of voor het dreigende en beangstigende. Daarnaast is het een symbool voor de nacht en de onderwereld. Tenslotte staat het masker symbool voor het bedrog.

### *Toren* [LCI s.v. 'Turm']

In de middeleeuwen was de toren het symbool voor wijze waarop men zich door een maagdelijke levenswijze kon onttrekken aan het slijk van het aardse leven. Een toren met wachters erop werd door de *Speculum Humanae Salvationis* gebruikt als symbool voor het kuis huwelijk tussen Jozef en Maria. Deze "toren van Baris" werd ontleend aan de twaalfde-eeuwse *Historia Scolastica* van Petrus Comestor.

### *Toren van Baris*

Zie: Toren

### *Wierookvaten* [HIH 371]

Wierookvaten symboliseren het naar God opstijgende gebed. Engelen met wierookvaten verbeelden de diakenen van de liturgie in de hemel en benadrukken de eerbiedwaardigheid van de persoon die bewierookt wordt.

## 6.2 Overige thema's

### *Boogschutter* [LCI s.v. 'Bogenschütze']

Een boogschutter wordt zelden afgebeeld in menselijke gestalte; meestal gaat het om een centaur of een ander mengwezen. De boogschutter is de verpersoonlijking van het kwade dat het goede bestrijdt.



### *Deugden* [TIM 147-160]

Als personificaties van de deugden werden vrouwengestalten afgebeeld. Er golden in de middeleeuwen 7 positieve deugden. De drie goddelijke deugden van geloof, hoop en liefde en de vier kardinale deugden van voorzichtigheid, rechtvaardigheid, sterkte en matigheid. Daar tegenover stonden de zeven zonden of ondeugden: hovaardij, gierigheid, nijd, onkuisheid, onmatigheid, gramschap en traagheid. Vaak worden de (on)deugden gepersonifieerd door dieren of fabelwezens.

### *Dood* [LCI s.v. 'Tod']

De dood wordt in de late middeleeuwen meestal afgebeeld als een levend lijk. De dood draagt een attribuut dat met het doden van mensen te maken heeft, zoals een maaiwerktuig (sikkel of zeis) of pijl en boog. Een voorstelling met drie levende doden is de voorstelling naar de legende van de drie levenden en de drie doden. Drie koningen gingen op jacht en troffen op een begraafplaats drie levende doden. Die maanden de edelen er een goede levenswandel op na te houden want: "Wat jullie zijn waren wij, wat wij zijn zullen jullie worden!". De koningen worden gekroond en te paard afgebeeld, op het moment dat zij schrikken en aanstalten maken te vluchten. De drie doden staan links in beeld, ook met een kroon op het hoofd. [LCI s.v. 'Drei Lebende und Drei Tote']

### *Duivel* [LCI s.v. 'Teufel']

De duivel wordt in de middeleeuwen afgebeeld in menselijke gestalte. Vaak is de gestalte zwart of blauw en draagt hij vleugels, haar of kenmerken van een slang. Soms wordt de duivel als mengwezen afgebeeld, als sirene, sater of centaur. Ook wordt de duivel onder allerlei dierlijke gestaltes weergegeven. In de middeleeuwen maakte de duivel als persoon een wezenlijk onderdeel uit van de geschapen wereld.

### *Engelen* [LCI s.v. 'Engel']

In de gotiek schilderde men engelen als schone jongelingen in witte gewaden, met vleugels. Engelen worden afgebeeld als onderdeel van de hemelse hofhouding, als dienaren van Christus bij het Laatste Oordeel, als functionarissen in de hemelse liturgie. Als zelfstandige voorstelling wordt *Aartsengel Michaël* [LCI s.v. 'Michael, Erzengel'] op muren en gewelven afgebeeld. Hij draagt een zwaard en vaak ook een weegschaal. Met deze attributen, om zielen te wegen en te oordelen, verschijnt Michaël ook in Laatste Oordeelvoorstellingen. Ook aartsengel Gabriël wordt in zelfstandige voorstellingen afgebeeld [LCI s.v. 'Gabriel']. Hij draagt een bodestaf of schriftrol, een lelie of palmtak.

### *Filosofen* [LCI s.v. 'Philosoph, Philosophen']

De middeleeuwen kenmerkten zich door een opleving van interesse in de antieke cultuur. De filosofie gold in de antieke wereld als een van de zeven vrije kunsten; een activiteit die niet gericht was op het verdienen van levensonderhoud (zie ook LCI s.v. 'Künste, Sieben Freie'). In de middeleeuwse iconografie wordt met de afbeelding van filosofen aangegeven dat het menselijke verstand deel kan hebben aan de goddelijke kennis. Filosofen worden afgebeeld als mannen met een boekrol.

*Gildetekens* [LCI s.v. 'Zünfte, Zunftheilige']

Vanaf de dertiende eeuw verenigden handwerkslieden zich in gilden. Gilden hadden eigen huizen, eigen emblemen en eigen beschermheiligen. Die heiligen waren doorgaans gemarteld met een werktuig dat door het gilde gebruikt of vervaardigd werd. Ook kon de heilige tijdens zijn leven hetzelfde beroep gehad hebben. Een laatste mogelijkheid was, dat de heilige bepaalde wonderen had verricht waarmee het gilde zich kon identificeren.

*Hand van God* [LCI s.v. 'Hand Gottes']

Een hand uit een wolk die een zegenend gebaar maakt (wijsvinger en middelvinger gestrekt), symboliseert de stem van God en het ingrijpen van God in de wereld.

*Houthakker* [LCI s.v. 'Monate']

De houthakker staat symbool voor de maand maart.

*Mercurius Hermes* [LCI s.v. 'Götter, Heidnische'; HIH 235]

Exegeten zagen in de Grieks-Romeinse mythologie parallellen met de geschiedenis van de verlossing. De planetengoden, waaronder Mercurius (in het Grieks Hermes genoemd), werden in verband gebracht met deugden, kunsten of levensfasen. In de allegorische kunst is Mercurius de personificatie van welsprekendheid en rede, leraarskwaliteiten.

*Nar* [LCI s.v. 'Narr, Tor']

Mensen met een verstandelijke beperking kregen in de middeleeuwen bijzondere kleding waarmee hun ontoerekeningsvatbaarheid werd aangeduid. Hiermee kregen zij een zekere 'narrenvrijheid'. Van die vrijheid maakten ook mensen zonder beperkingen gebruik; in narrenkostuum werden zij raadgevers en vrije critici aan koningshoven. Het narrentype met de zotskap en mantel komt op vanaf de 14<sup>e</sup> eeuw. De nar kan als zinnebeeld gebruikt worden voor de dwaze mens die God of anderen lastert. Tussen de 11<sup>e</sup> en de 15<sup>e</sup> eeuw was het vooral in Frankrijk gebruikelijk om eens per jaar de 'festa stultorum', de dwazenfeesten te organiseren. Op die dag parodieerde en bespote de lage geestelijkheid het kerkelijke ceremonieel en de kerkelijke hiërarchie. Op die dag werd er ook een kinderbisschop benoemd; een kind kreeg mijter en staf om voor een dag bisschop te zijn.

*Nebukadnessar* [LCI s.v. 'Nabuchodonosor']

In het bijbelboek Daniël krijgt de Babylonische koning Nebuchadnessar een aantal voorspellende dromen, die door Daniël geduid worden. De christelijke exegese legde die dromen uit als voorspellingen van Christus. Daarom werd de Babylonische koning tot de heidense profeten gerekend. Doorgaans wordt hij als slapende man met kroon afgebeeld.

*Putto* [LCI s.v. 'Putto, Putten']

Een putto is een kinderengeltje, een liefelijk naakt kind met vleugeltjes. Putti begon men af te beelden in de Gotiek. Ze worden gebruikt om speelsheid aan te geven. De

liefelijkheid van zo'n engeltje verzacht de dreigende strekking van de afbeelding waaraan het wordt toegevoegd.

*Ridder* [LCI s.v. 'Ritter']

In de kruistochten voltrok zich een omwenteling in de ridderstand. In plaats van dienst aan de feodale heerser stonden de ridders toen in dienst van de kerk. Het beeld van de christelijke ridder was verbonden met idealen als edelmoedigheid, vrijgevigheid en dapperheid.

*Trismegistus* [LCI s.v. 'Hermes Trismegistos']

Deze van oorsprong Egyptische godheid werd door de kerkvaders als auteur van mystieke literatuur opgevat. Hij werd bekend toen in de vijftiende eeuw een aantal aan hem toegeschreven geschriften in het Latijn vertaald werden. Hij werd tot de heidense profeten gerekend. Trismegistus wordt afgebeeld als grijsaard met priestermantel en/of een vreemdsoortig hoofddekseel.

*Virgilius* [LCI s.v. 'Vergil'; TIM 74]

De antieke dichter Virgilius werd in de middeleeuwen beschouwd als heidense profeet. In zijn vierde ekloge meenden exegeten een voorspelling van Christus te lezen. Virgilius wordt meestal geïdentificeerd door een bijschrift. Soms draagt hij een schriftriel met daarop de eerste woorden van de vierde ekloge: "Jam nova progenies".

## Bijlage B

## B. Plattegronden van onderzochte kerken

### Almstedt

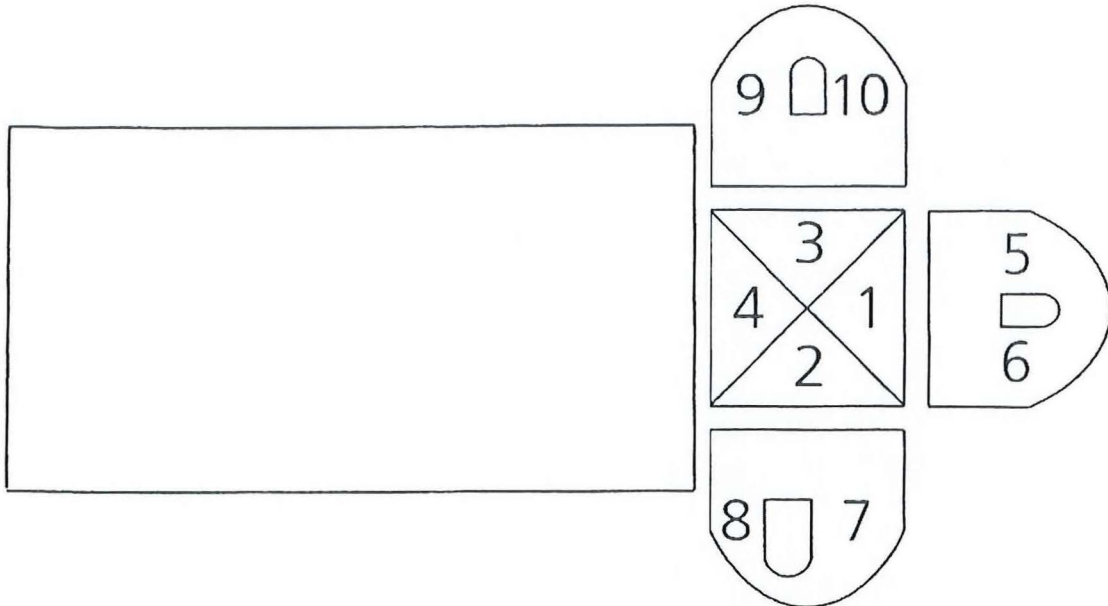

Tweede helft 15<sup>e</sup> eeuw

**I t/m 3:** Laatste Oordeel

1. Tronende Christus

2. Hel

3. Hemel

4. Engel

5. Maria als koningin van de hemel

6. Mauritius van Agaunum

7. Andreas

8. Apostel?

9. Bartholomeüs

10. Christoforus

## Altenoythe

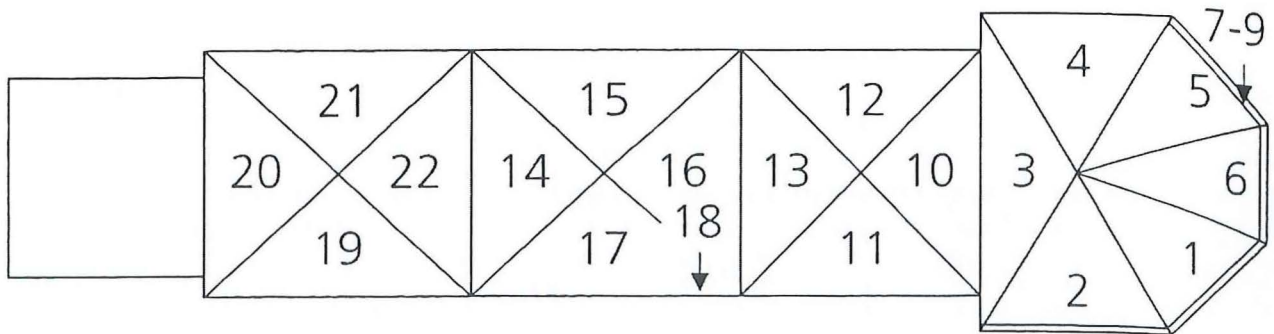

### Laatste kwart 14<sup>e</sup> eeuw

#### **1, 2, 4-6:** Mariologische cyclus

1. Annunciatie
2. Geboorte
4. Aanbidding door de drie koningen
- 5, 6. Tenhemelopneming, Kroning van Maria

3. van zuid naar noord: Johannes de Doper, Barbara van Nicomedia, Catharina van Alexandrië, Jacobus Maior

#### **7-9:** Apostelreeks

#### **10 t/m 13:** Laatste Oordeel

10. Tronende Christus
11. Hel
12. Hemel
13. Michaël met weegschaal

#### **14 t/m 17:** Christologische cyclus

- 14: Gevangenneming
- 15: Kruisdraging
- 16: Kruisiging
- 17: Bewening
- 18: Kruisdraging (fragm.)

#### **19 t/m 21:** Vituscyclus

- 19: (wegdraging?)
- 20: Verzoeking in de woestijn Vitus
- 21: Tuchtiging met roede
22. Marteling in de olieketel

## Barenburg

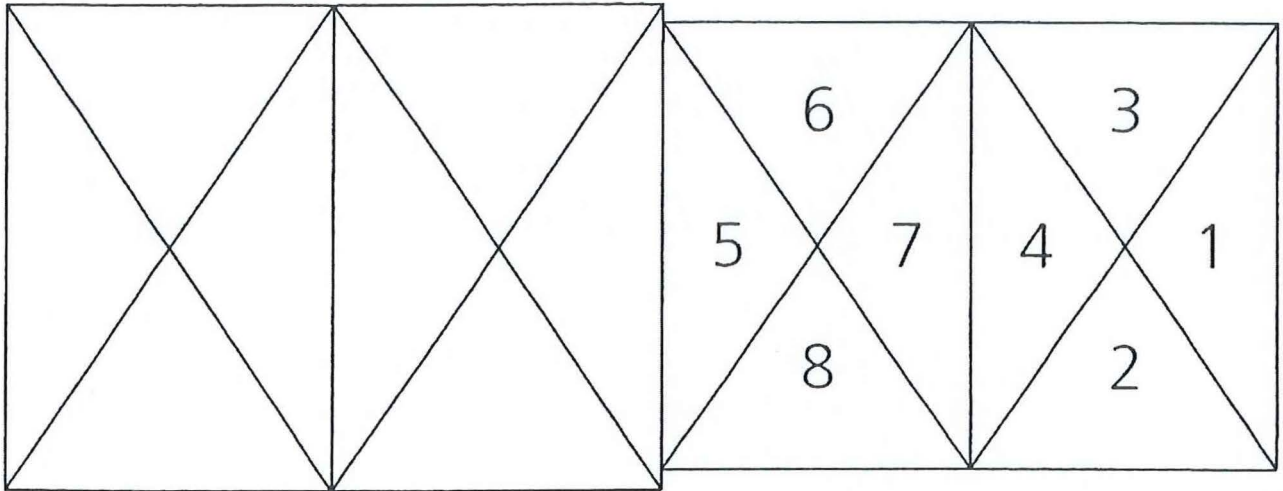

### Tweede helft 15e eeuw

#### **1 t/m 4:** Laatste Oordeel

1. Tronende Christus
2. Gabriël
3. Michaël
4. Arma Christi, Maria als koningin van de hemel

#### **5 t/m 8:** Mariologische cyclus

5. Schepping van Eva, Huwelijk van Adam en Eva
6. Zondeval, Verdrijving uit het Paradijs
7. Annunciatie, Visitatie
8. Aanbidding door de drie koningen, Vlucht naar Egypte

## Bolsward, Martinikerk (noordbeuk)

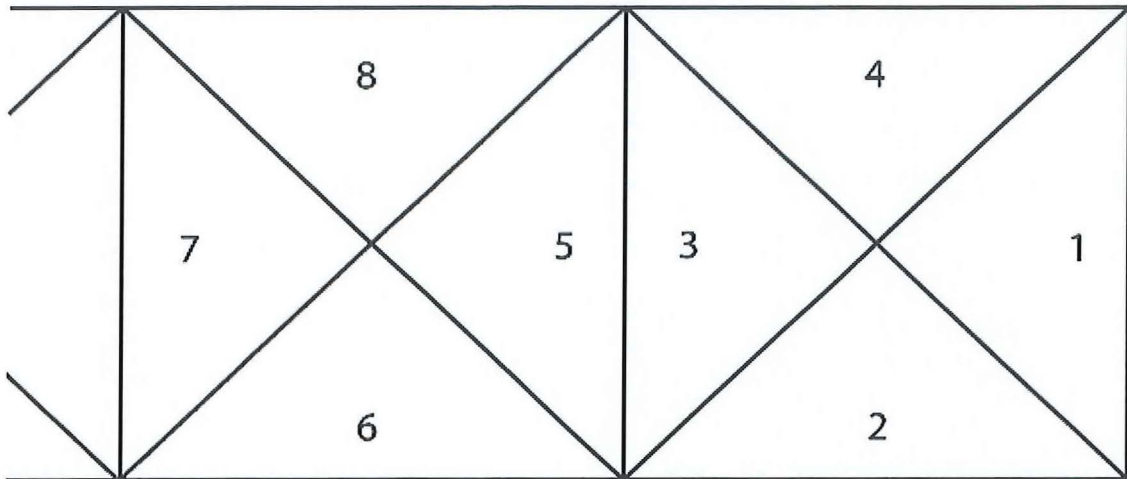

1446

**I t/m 8:** Christologische/ Mariologische cyclus

1. Geboorte
2. Besnijdenis van Christus
3. Aanbidding door de drie koningen
4. Kindermoord in Bethlehem
5. Vlucht naar Egypte
6. Twaalfjarige Jezus in de tempel
7. Doop in de Jordaan, Verzoeking in de woestijn in de woestijn
8. Bruiloft in Kana



## Büchelte

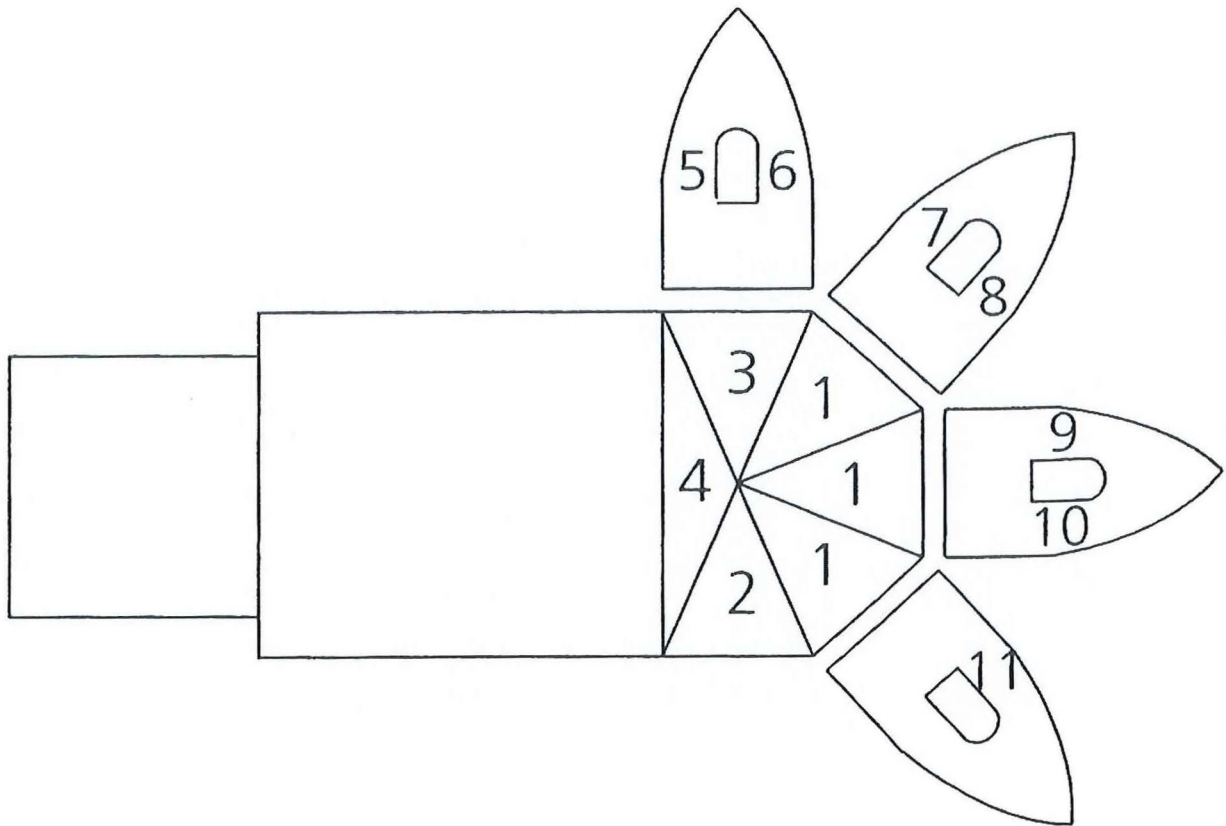

### Tweede helft 15<sup>e</sup> eeuw

#### **1 t/m 3: Laatste Oordeel**

1. Tronende Christus
2. Hel
3. Hemel

#### 4. Ranken

#### **5 t/m 11: Apostelreeks**

5. twee apostelen
6. Filippus
7. Apostel
8. Thomas
9. Jacobus Minor
10. Bartholomeüs
11. Johannes de Evangelist

## Bursfelde, Abdijkerk

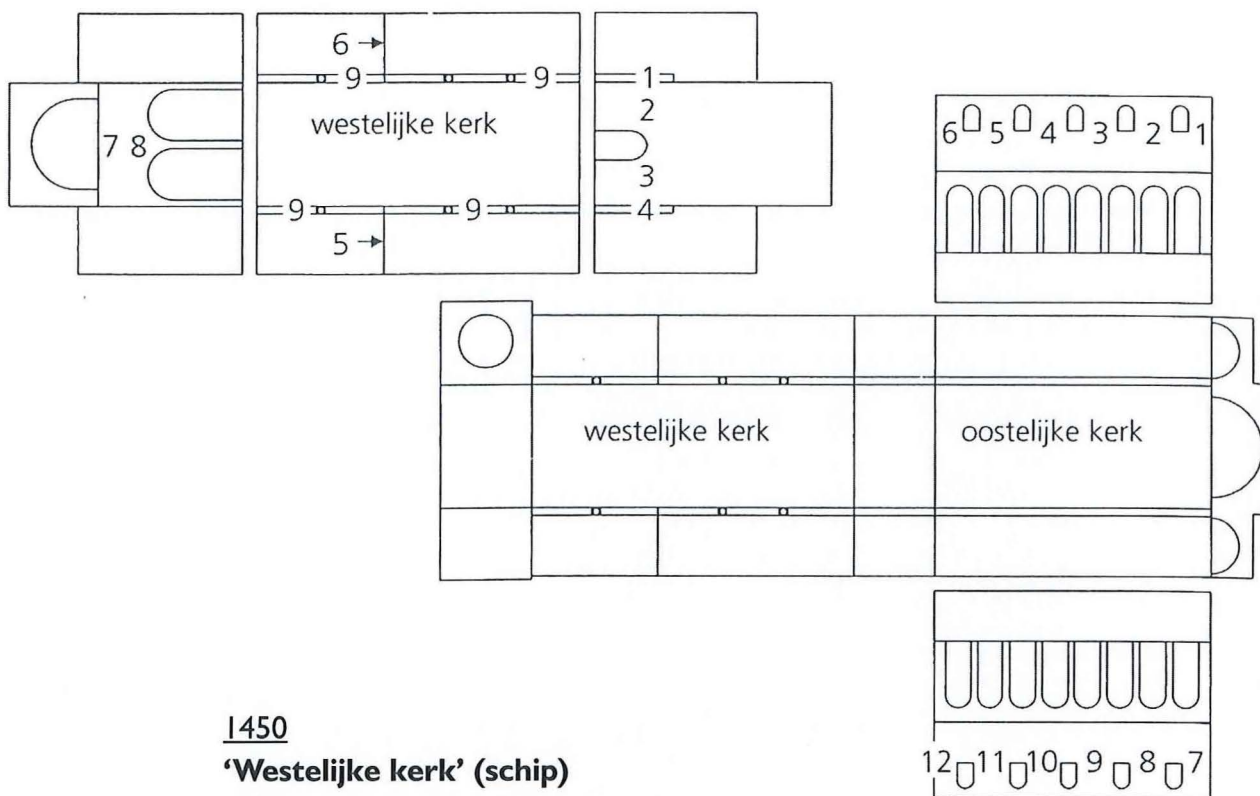

1450

### 'Westelijke kerk' (schip)

1. Maria als koningin van de hemel
2. Barbara van Nicomedia, Ursula, Catharina van Alexandrië
3. Johannes de Evangelist, Maria als koningin van de hemel, Mauritius van Agaunum
4. Christoforus
5. Geseling
6. Kruisdraging
7. Vijf wijze en vijf dwaze maagden
- 8, 9: Engelen

### 'Oostelijke kerk' (koor)

I t/m 12: Apostelreeks

1. Thomas
2. Nicolaas van Myra
3. Bisschop
4. Johannes de Evangelist
5. Jacobus Maior
6. (?)
7. (?)
8. Petrus
9. (?)
10. Andreas
11. Jacobus Minor
12. (?)

## Deiderode

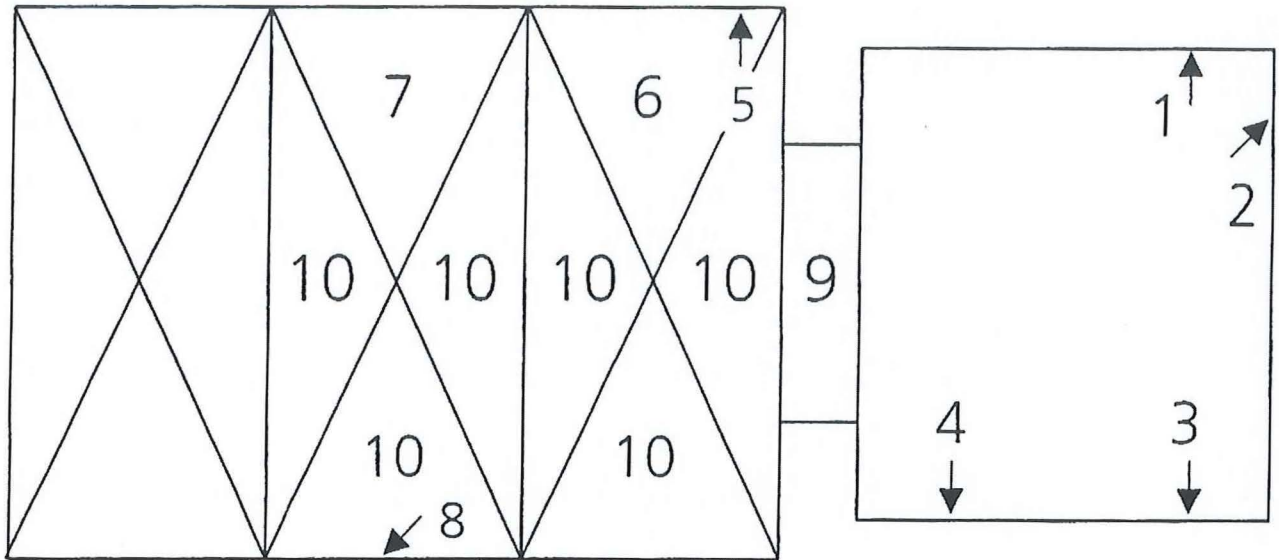

### Tweede helft vijftiende eeuw

1. Heilige
2. Engel met zwaard, zaligen
3. Johannes de Doper?
4. Aanbidding door de drie koningen
5. Heilige
6. Lucas
7. Vos met gans
8. Judith en Holofernes
9. Zigzagornament
10. Ranken

## Engerode

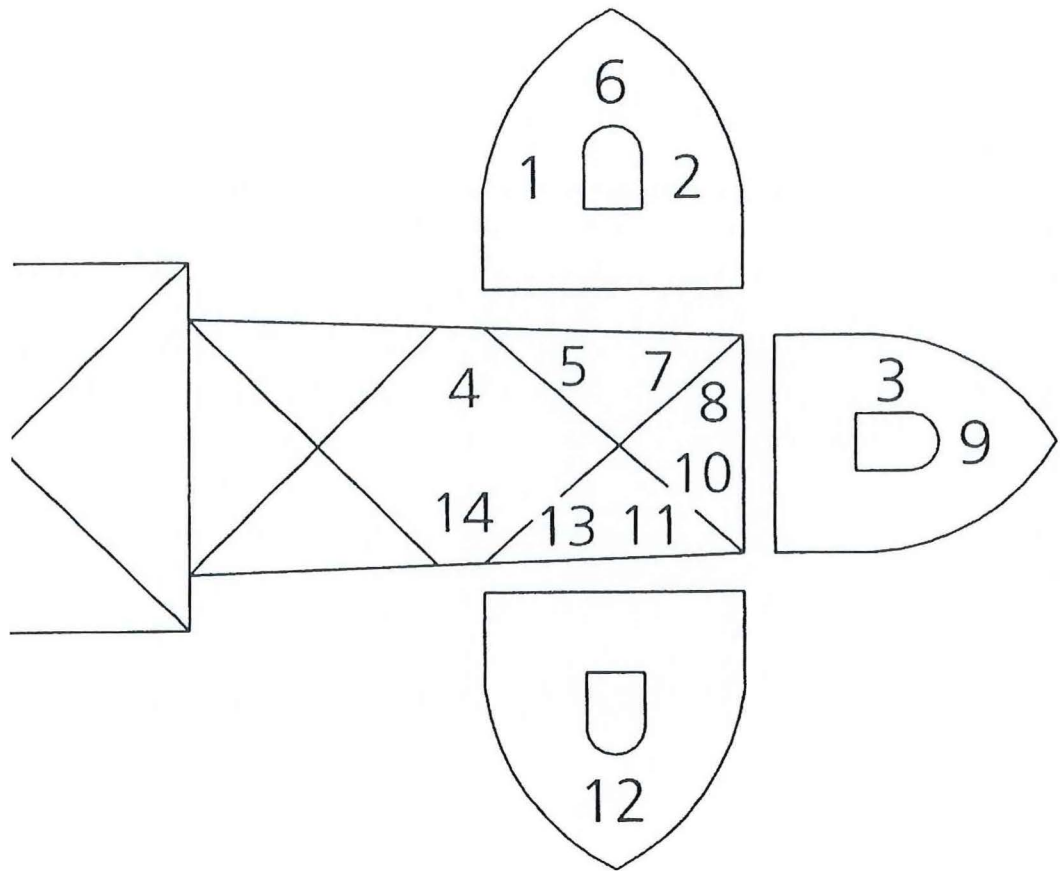

### Eerste kwart vijftiende eeuw

#### **I t/m I4: Christologische cyclus**

1. Doop in de Jordaan
2. Bruiloft in Kana
3. Verzoeking in de woestijn
4. Gevangenneming
5. Christus voor Pilatus
6. Bespottig en doornenkroning
7. Geseling
8. Kruisdraging
9. Dobbelen om het kleed
10. Kruisiging
11. Kruisafneming
12. Bewening?
13. Graflegging
14. Nederdaling ter helle

## Enkhuizen, Zuiderkerk

7a	8a	9a	10a	11a	1a	2a	3a	4a	5a	6
7b	8b	9b	10b	11b	1b	2b	3b	4b	5b	

12a	13a	14a	15a	16a	17a	18a	19a	20a	21a	21
12b	13b	14b	15b	16b	17b	18b	19b	20b	21b	

### Laatste kwart vijftiende eeuw

#### **I t/m 6:** Mariologische typologie

- 1a. Huwelijk van Jozef en Maria
- b. Toren Baris
- 2a. Annunciatie
- b. Rebecca en Eliëzer
- 3a. Geboorte
- b. Droom van de schenker
- 4a. Aanbidding door de drie koningen
- b. Troon van Salomo
- 5a. Drie koningen
- b. Drie helden van David
- 6. Boom van Jesse

#### **7 t/m 20 (21) :** Christologische typologie

- 7a. Doop in de Jordaan
- b. Naäman wordt gereinigd
- 8a. Intocht in Jeruzalem
- b. Davids Intocht met de ark
- 9a. Laatste Avondmaal
- b. Mannaregen
- 10a. Gevangenneming
- b. Samgar

#### I 1a. Verzoeking in de woestijn

- b. David en Goliath
- 12a. Bespotting
- b. Hur bespuugd
- 13a. Doornenkroning
- b. Bespotting van Elisa
- 14a. Geseling
- b. Geseling van Job
- 15a. Kruisdraging
- b. Abraham en Isaäc op weg naar Moria
- 16a. Kruisgroep
- b. Koperen slang
- 17a. Graflegging
- b. Jona in het zeemonster
- 18a. Opstanding
- b. Simson draagt de poorten van Gaza weg
- 19a. Nederdaling ter helle
- b. Abraham verlost uit Ur
- 20a. Pinksteren
- b. Onvangst van de Wet

#### **21 Laatste Oordeel**

- 21. Tronende Christus
- 21a. Hemel
- 21b. Hel

## Garmmerwolde

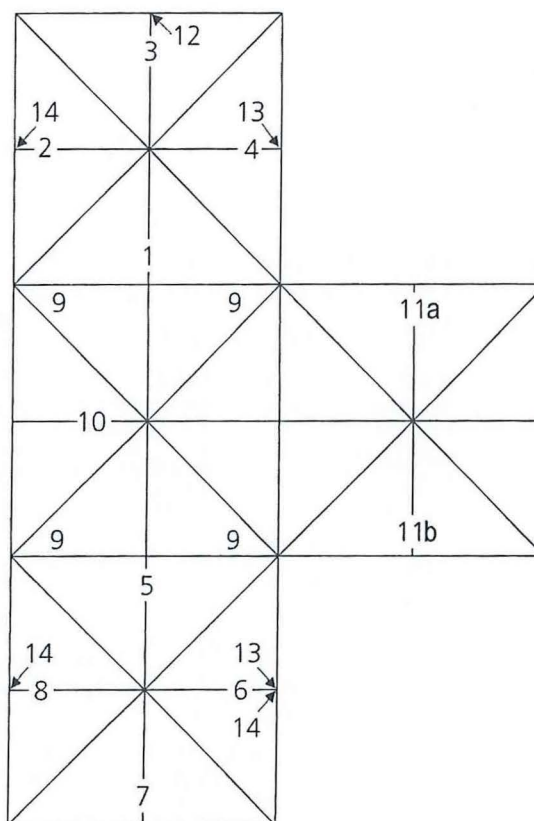

### Eerste kwart zestiende eeuw

#### **I t/m 4: Mariologische cyclus**

1. Annunciatie
2. Geboorte
3. Aanbidding door de drie koningen
4. Dood en tenhemelopneming van Maria

#### **5 t/m 8: Christologische cyclus**

5. Gethsemané
6. Christus voor Pilatus
7. Kruisiging
8. Opstanding
9. Vier evangelistensymbolen
10. Ongeïdentificeerd

#### **II: Reptielachtige dieren**

- II a. Twee draken (?)
- II b. Twee griffioenen (?)

12. Wapenschildjes
13. Geschilderde balk of altaaroverhuiving
14. Wijdingskruisen



## Groningen, Martinikerk

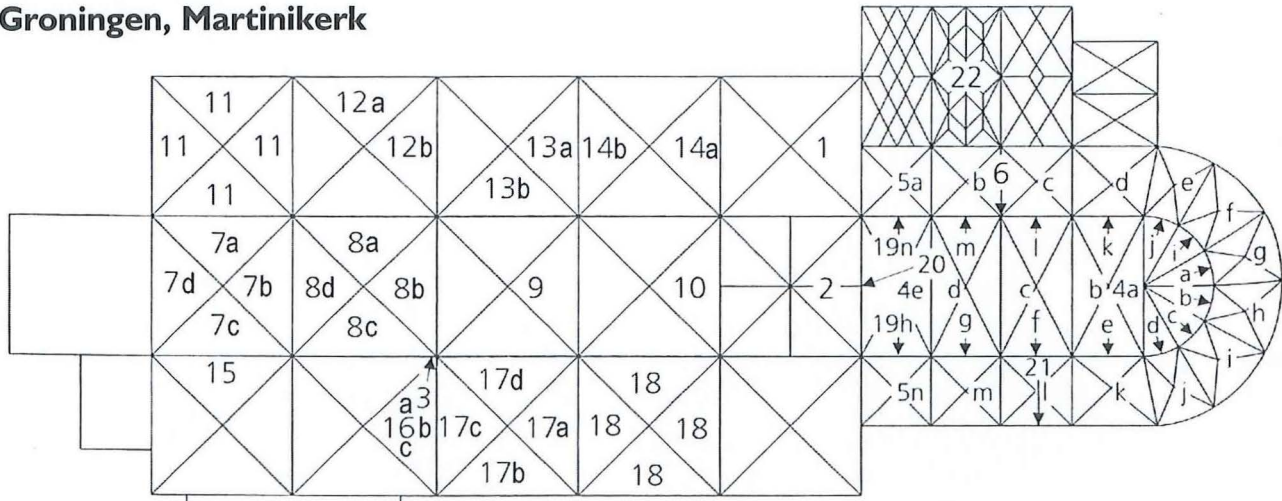

### 1480 (tenzij anders aangegeven)

- 1. Architectuurpolychromie (1250)
- 2. Patroonbeschildering (1250)
- 3. Verschillende voorstellingen uit het derde kwart van de veertiende eeuw
- 4a t/m 4e:** Sluitstenen in het koor (1420)
- 4a. Christuskop
- 4b. Maria als koningin van de hemel
- 4c. Johannes de Doper
- 4d. Martinus van Tours
- 4e. Stadswapen
- 5a t/m 5n:** Sluitstenen kooromgang (1420)
- 5a-5d: Familiewapens
- 5e. Twee vrouwelijke heiligen
- 5g. Martinus van Tours
- 5h. Vlucht naar Egypte
- 5i. Eligius
- 5j. Man met weegschaal
- 5k. ?
- 5l. Schaar
- 5m. Familiewapen
- 5n. ?
- 6. Zwart omlijste nis (1420)
- 7a. Johannes de Doper
- 7b. Mannetje
- 7c. Bavo van Gent
- 7d. Martinus van Tours
- 8a. Nar
- 8b. Zeemeermin
- 8c. Boogschutter
- 8d. Kinderbisschop

**9, 11 t/m 14, 16, 17:** Rond de sluitring knol- en rankenbeschildering (1520)

10. Baksteenbeschildering (1250)

11. Vier evangelistensymbolen

12a. Michaël

12b. Anna te Drieën

13a. Martinus van Tours

13b. Stefanus

14a. Christoforus

14b. Maria Magdalena

15. Pelikaan

16a. Cosmas

16b. Maria als koningin van de hemel

16c. Damianus

17a. Johannes de Doper

17b. Martinus van Tours

17c. Johannes de Evangelist

17d. Otger

18. Vier evangelistensymbolen

**19a t/m 19n:** Christologische en mariologische cyclus

19a. en b. Annunciatie

19c. Geboorte

19d. Aankondiging aan de herders

19e. Aanbidding door de drie koningen

19f. Opdracht in de tempel

19g. Kindermoord in Bethlehem

19h. Twaalfjarige Jezus in de tempel

19i. Zalving in Bethanië

19j. Intocht in Jeruzalem

19k. Laatste Avondmaal

19l. Gethsemané

19m. Christus voor Pilatus, Bespottung en Geseling

19n. Kruisiging

20. Laatste Oordeel



## Großburgwedel

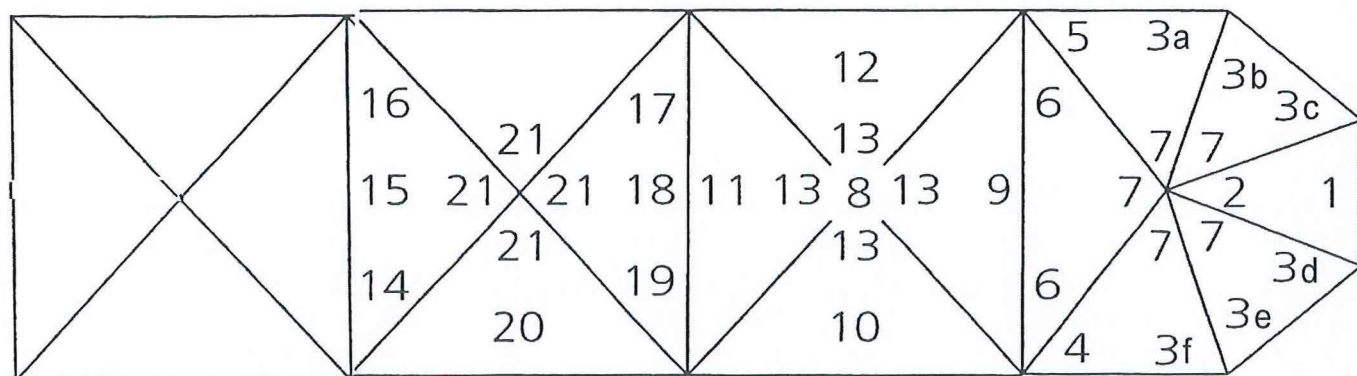

### 1504

1. Kroning van Maria
2. Engelen met wierookvaten

### **3a t/m 3f:** Apostelreeks

- 3a. Bartholomeüs
- 3b. Johannes de Evangelist
- 3c. Jacobus Maior
- 3d. Petrus
- 3e. Paulus
- 3f. Andreas

4. Elisabeth van Thüringen
5. Catharina van Alexandrië
6. Kerkvorsten
7. Engelen met muziekinstrumenten
8. Petrus
9. Laatste Oordeel
10. Tenhemelopneming van Maria
11. Aanbidding door de drie koningen
12. Joris en de draak
13. Engelen met muziekinstrumenten

### **14 t/m 20:** Christologische cyclus

14. Geseling
15. Doornenkroning
16. Kruisdraging
17. Nederdaling ter helle
18. Opstanding
19. Noli me tangere
20. Hemelvaart
21. Profeten (?)

## Großenwieden (koor)

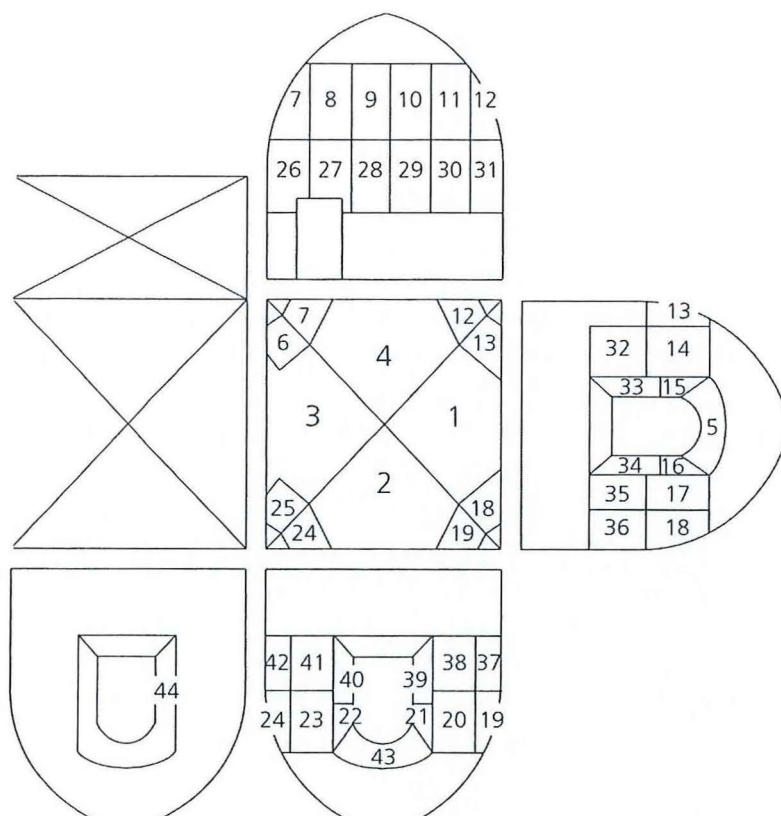

### Laatste kwart vijftiende eeuw

#### **I t/m 3: Laatste Oordeel**

1. Tronende Christus
2. Hel
3. Hemel
4. Arma Christi
5. Veronicadoek

#### **6 t/m 42: Christologische cyclus**

6. Zondeval
7. Verdrijving uit het Paradijs
8. Annunciatie
9. Visitatie
10. Geboorte
11. ?
12. Aanbidding door de drie koningen
13. Kindermoord in Bethlehem
14. Vlucht naar Egypte
15. Twaalfjarige Jezus in de tempel
16. Doop in de Jordaan
17. Bruiloft in Kana
18. Zalving in Bethanië
19. Verzoeking in de woestijn
20. Samaritaanse vrouw bij de bron
21. Opwekking van Lazarus
22. Intocht in Jeruzalem
23. Tempelreiniging
24. Laatste Avondmaal
25. ?
26. Gethsemané
27. Gevangenneming
28. Christus voor Pilatus
29. Christus voor Herodes
30. ?
31. ?
32. Pilatus' oordeel ?
33. Kruisdraging
34. Kruisiging
35. Kruisgroep
36. Kruisafneming
37. Graflegging
38. ?
39. Opstanding
40. Vrouwen bij het graf
41. Noli me tangere
42. Hemelvaart
43. Bazuinende engelen
44. Jacobus Maior

## Hattendorf

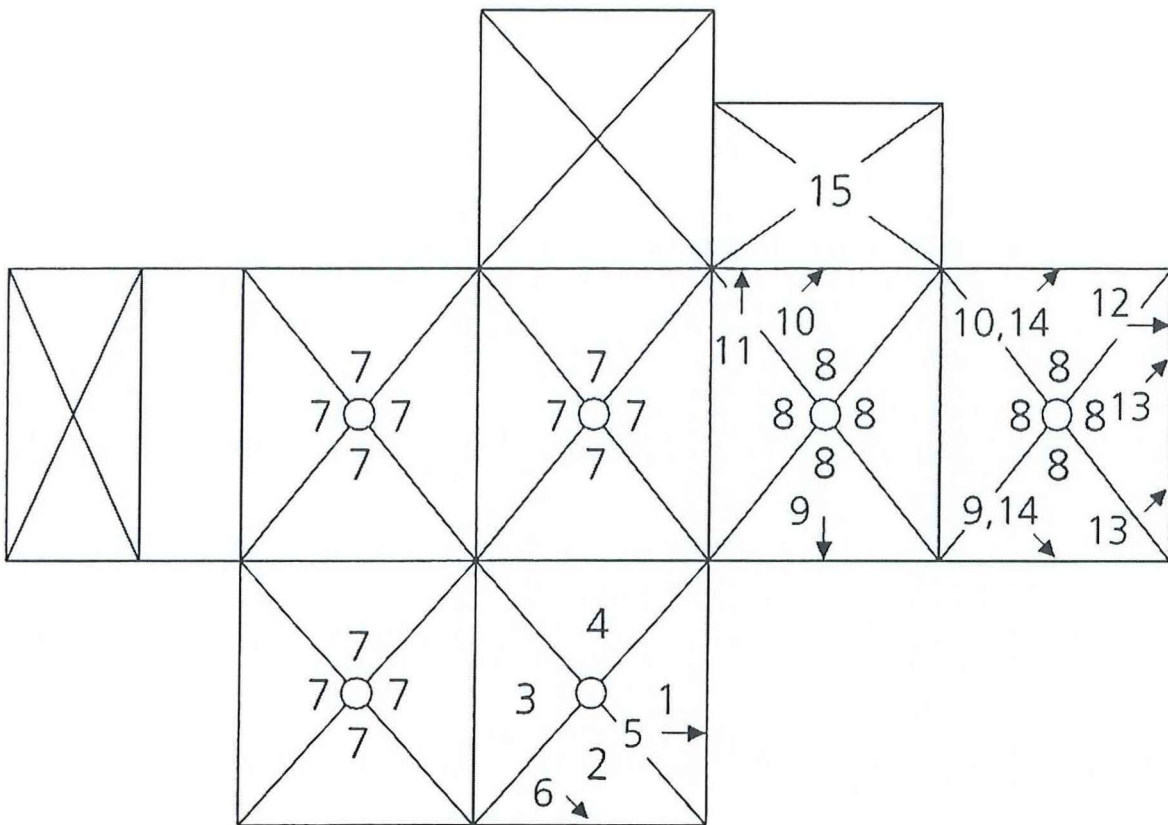

### 1500

1. Laatste Oordeel
2. Heilige
3. Musicerende engelen en ploegende boeren
4. Geboorte van Christus
5. Heilige
6. Sterren
7. Ranken met vruchten
8. Bloemmotieven

### **9 en 10:** Apostelreeks

9. Van oost naar west: Filippus, Paulus, Andreas, Petrus, Jacobus Maior, Judas Thaddeüs, Matthias
10. Van oost naar west: Mattheüs, Simon Zelotes, ?, ?, Bartholomeüs, Thomas

11. Opstanding
12. Engel
13. Christoforus
14. Dobbelseenries
15. Ornamentele beschildering

## Holtensen

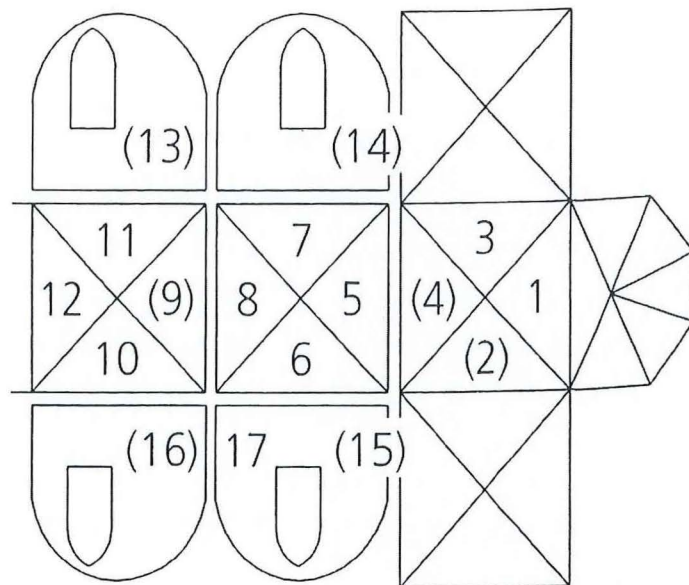

1550

**I t/m 4(?):** Laatste Oordeel

1. Tronende Christus
3. Opstanding der doden
- 2,4: ?

5. Engelen

**6 en 7:** Vier evangelistensymbolen

6. Mattheüs en Lucas
7. Marcus en Johannes de Evangelist

8. Hemelvaart van Elia

9. Offer van Abraham

10. ?

11. Annunciatie

12. Martinus van Tours

Eerste helft veertiende eeuw

3-16: ?

17. Vrouwelijke heilige

## Holtorf

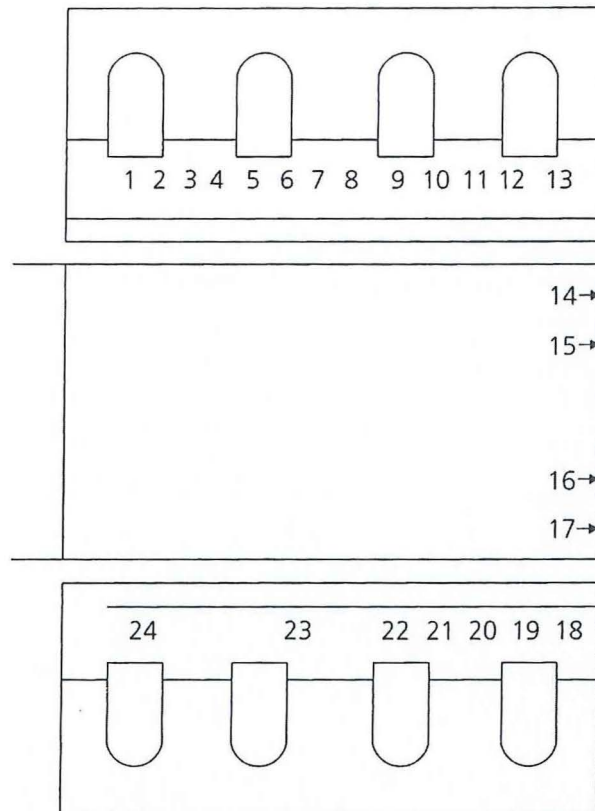

### Vijftiende eeuw

**1, 14:** Ranken

**2 t/m 23:** Christologische cyclus

2. Christus voor Pilatus

3. Bespotting

4. Kruisdraging

5. Kruisval

6. Simon van Cyrene

7. Kruisoprichting

8. Kruisgroep

9. ?

10. Graflegging

11. Nederdaling

12. Opstanding

13. ?

15. Noli me Tangere

16. Emmaüs

17. ?

18. ?

19. ?

20. Verschijning aan de apostelen

21. Pinksteren en Hemelvaart

22. ?

23. Laatste Oordeel

## Kathrinhagen

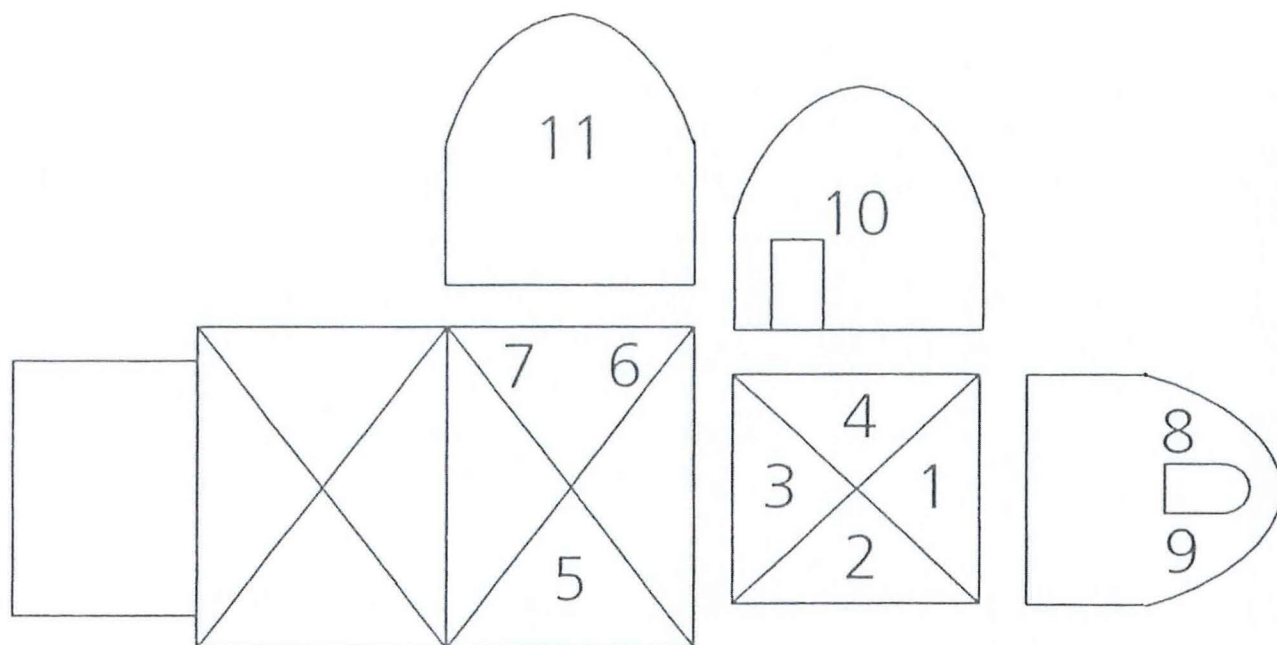

### Laatste kwart veertiende eeuw

#### **I t/m 4: Laatste Oordeel**

1. Tronende Christus
- 2, 4. Opstanding der doden
3. Engel
5. Joris en de draak
6. Duivel
7. Toren
8. Barbara van Nicomedia
9. Catharina van Alexandrië
10. Gezichten
11. Orantes

## Kirchdorf

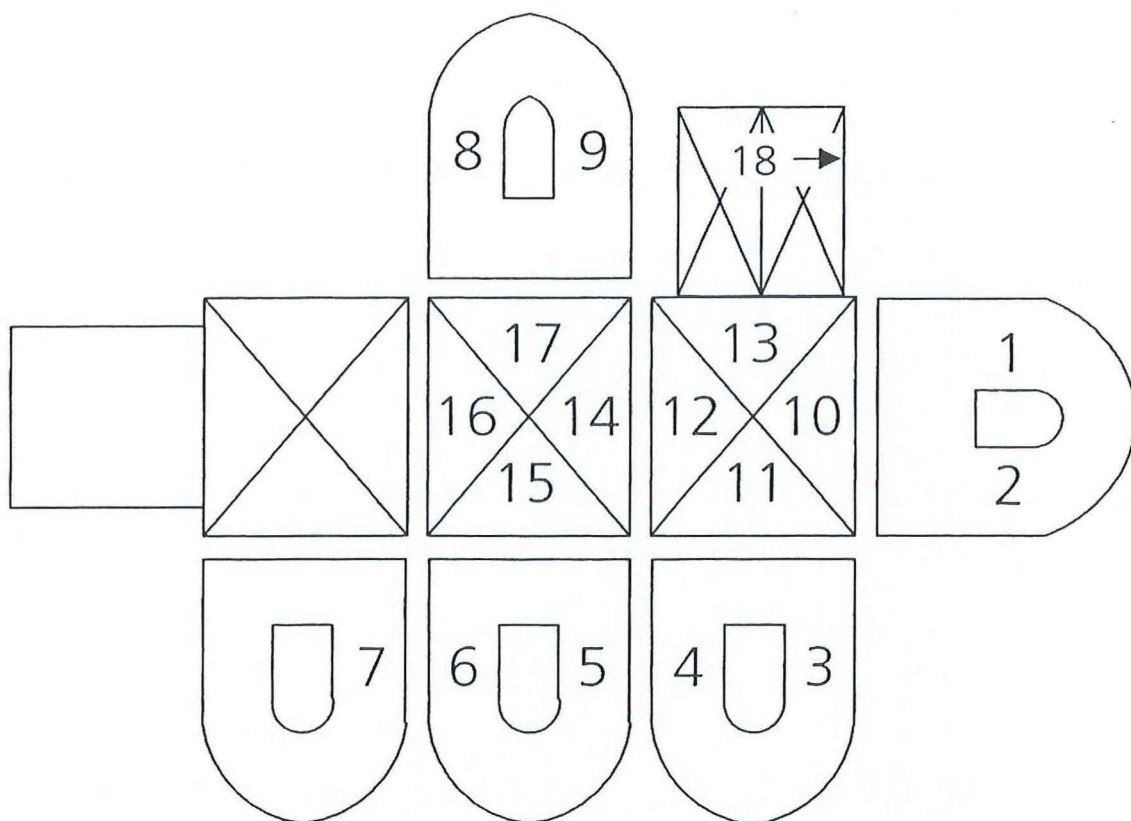

### Laatste kwart vijftiende eeuw

#### **I t/m 9: Apostelreeks**

1. Petrus
2. Johannes de Evangelist
- 3-5: ?
6. Bartholomeüs
7. ?
8. Judas Thaddeüs
9. Mattheüs

### 1600

#### **10 t/m 13: Laatste Oordeel**

10. Tronende Christus
11. Verdoemden
12. Zaligen.
13. Opstanding der doden

#### 14. Genadestoel

#### 16. Hemelvaart van Elia

#### **15, 17: Vier evangelistensymbolen**

#### 15. Mattheüs en Lucas

#### 17. Marcus en Johannes de Evangelist

## Kirchhorst

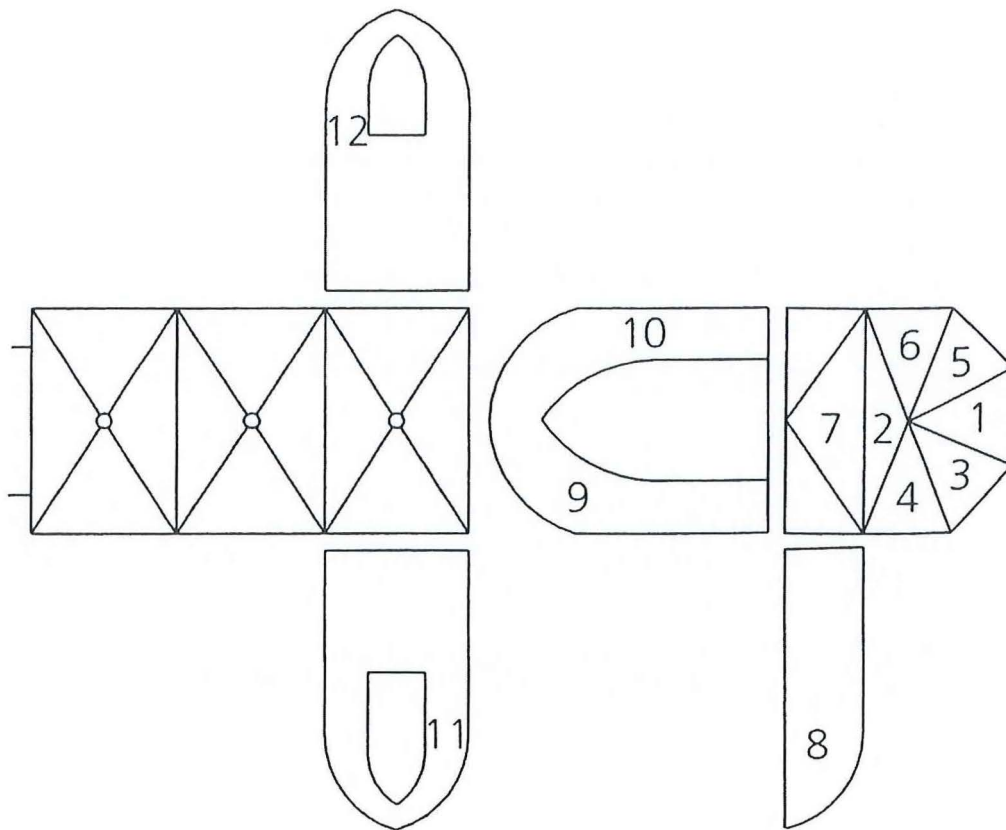

### Tweede helft vijftiende eeuw

1. Kroning van Maria
2. Nicolaas van Myra met stichterfiguur

### **3 t/m 9: Apostelreeks**

3. Johannes de Evangelist, Jacobus Maior
4. Mattheüs, Bartholomeüs
5. Petrus, Paulus
6. Jacobus Minor, Judas Thaddeüs
7. Thomas, Filippus
8. Andreas
9. ?

10. Nicolaas van Myra
11. Michaël als drakendoder
12. Christoforus



## Leveste

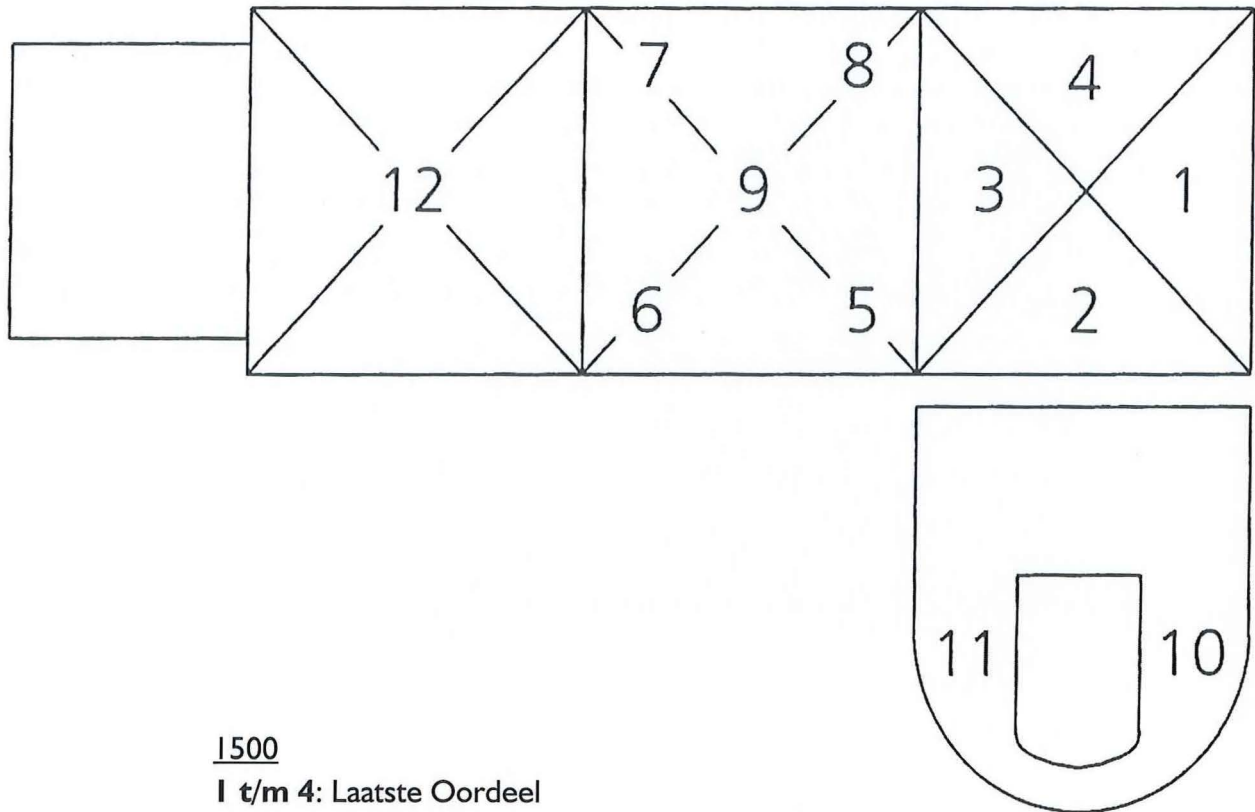

### 1500

#### **I t/m 4:** Laatste Oordeel

1. Tronende Christus
2. Hel
3. Arma Christi
4. Hemel

12. Zon

### 1400

#### **5 t/m 9:** Reeks vrouwelijke heiligen

5. Ursula
6. Juliana
7. Christina van Bolsena
8. Catharina van Alexandrië
9. Maagden van Ursula

### Eerste kwart zestiende eeuw

#### **10, 11:** Apostelreeks

10. Jacobus Maior
11. Johannes de Evangelist, 2 apostelen

## Lippoldshausen (koor)

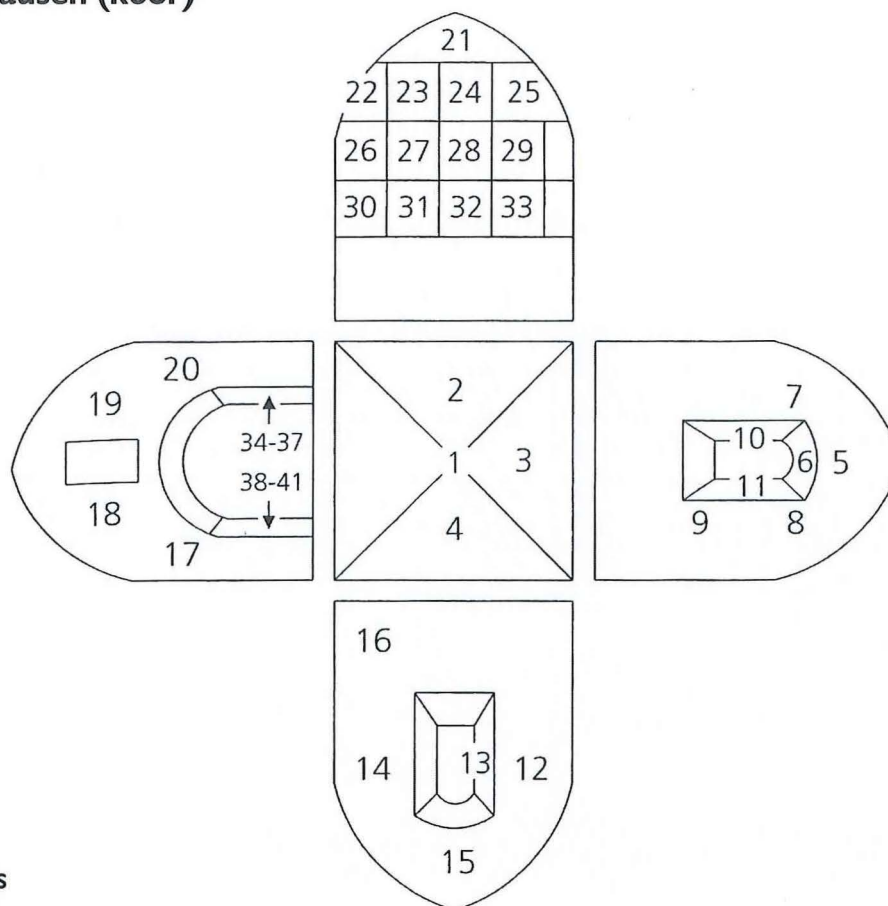

1444

1. Lam Gods

**2 t/m 4:** Evangelistensymbolen

2. Mattheüs

3. Johannes de Evangelist

4. Lucas

5. Laatste Oordeel

6. Christuskop

7. Gertrudis van Nijvel?

8. Onthoofding van Johannes

9. Genadestoel

**10 t/m 14:** Apostelreeks

10. Paulus

11. Thomas

12. Matthias

13. Bartholomeüs, Jacobus Minor

14. Johannes de Evangelist, Petrus

15. Annunciatie

16. Heilige

17. Ridder

18. Catharina van Alexandrië

19. Petrus, Margaretha van Antiochië

20. Joris en de draak

**21 t/m 41:** Christologische cyclus

21. Aanbidding door de drie koningen

22. Intocht in Jeruzalem

23. Tempelreiniging

24. Voetwassing

25. Laatste Avondmaal

26. Gethsemané

27. Gevangenneming

28. Christus voor Kajafas

29. Christus voor Pilatus

30. Pilatus' oordeel?

31. Christus voor Herodes?

32. Ecce Homo

33. Geseling

34. Doornenkroning

35. Kruisdraging

36. Kruisiging

37. Kruisafneming

38. Graflegging

39. Nederdaling ter helle

40. Opstanding

41. Noli me tangere

## Loppersum (koor en zijkapellen)

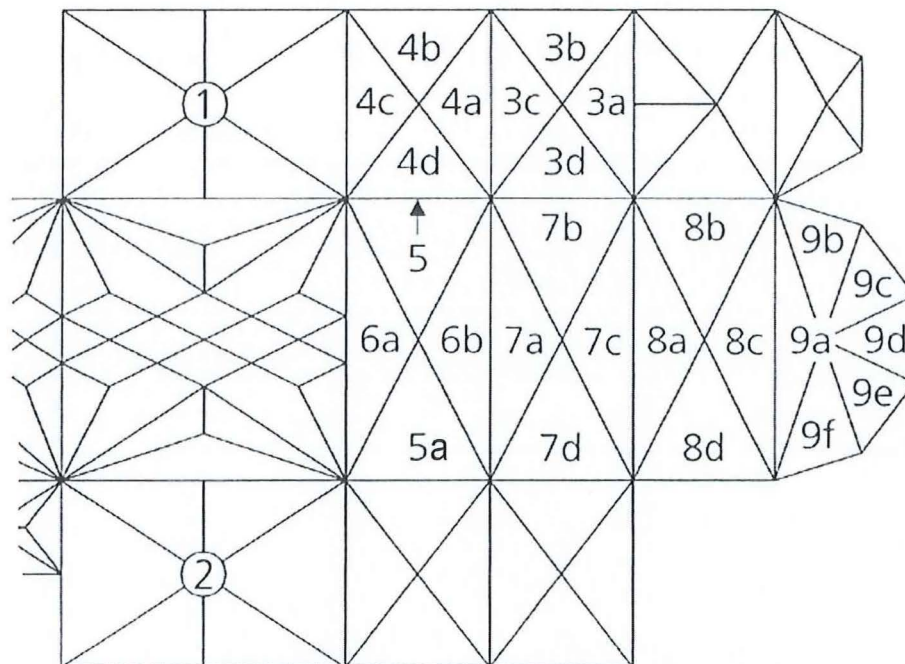

### 1,2: Laatste kwart dertiende eeuw

- 1. Kruisgroep
- 2. Lam Gods)

### **3, 4:** Mariologische cyclus (laatste kwart vijftiende eeuw)

- 3a. Joachim en Anna bij de Gouden poort
- 3b. Annunciatie
- 3c. Visitatie
- 3d. Tempelgang van Maria
- 4a. Geboorte
- 4b. Aanbidding door de drie koningen
- 4c. Opdracht in de tempel
- 4d. Tenhemelopneming van Maria

### 1500

- 5. Laatste Oordeel (tronende Christus)
- 5a. Bazuinende engel
- 6a Pelikaan
- 6b Wonderbaarlijke Visvangst
- 7a Man van Smarten
- 7b Gethsemané
- 7c Lam Gods
- 7d Emmaüs
- 8a Engel met luit
- 8b Pinksteren
- 8c Maagd met eenhoorn
- 8d Ongelovige Thomas
- 9a Salvator Mundi

### **9b, c, e, f:** Kerkvadersreeks

- 9b Gregorius de Grote met Lucassymbool
- 9c Hiëronymus met Marcussymbool
- [9d Petrus en Paulus]
- 9e Augustinus van Hippo met Mattheüssymbool
- 9f Ambrosius van Milaan met Johannessymbool

## Loxstedt

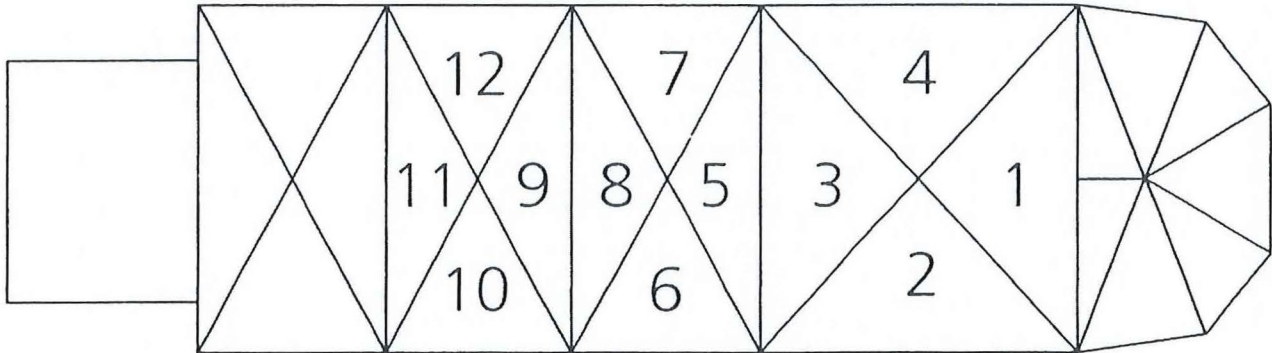

### 1450

1. Heilige Maagschap
2. Aanbidding door de drie koningen
3. Schepping van Eva, Zondeval, Verdrijving uit het Paradijs
4. Joris en de draak

### **5 t/m 7: Laatste Oordeel**

5. Tronende Christus
6. Hel
7. Hemel
8. Sterren en ranken

### **9 t/m 12: Pestgewelf**

9. Dood met adellijk paar
10. Steniging van Stefanus
11. Christoforus en Rochus
12. Sebastiaan

## Marklohe (koor)

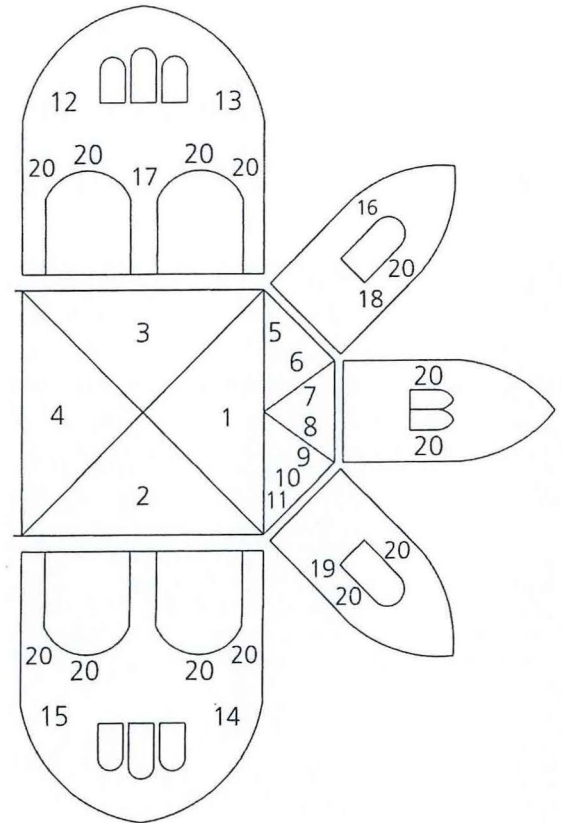

### Laatste kwart vijftiende eeuw

#### **I t/m 3: Laatste Oordeel**

1. Tronende Christus
2. Hel
3. Hemel

#### 4. Lam Gods met daaromheen de evangelistensymbolen

#### **5 t/m 11: Heiligenreeks**

5. Catharina van Alexandrië
6. Maria Magdalena
7. Lucia van Syracuse
8. Barbara van Nicomedia
9. Margaretha van Antiochië
10. Apollonia van Alexandrië
11. Johannes de Evangelist

#### **12 t/m 15: Christologische cyclus**

12. Annunciatie
13. Geboorte
14. Kruisiging
15. Opstanding
  
16. Veronicadoek, Dood en koning
17. Offer van Abraham
18. Zondeval
19. Verdrijving uit het Paradijs
20. Mensen en dieren (ongeid.)

## Middelstum (koor en transept)

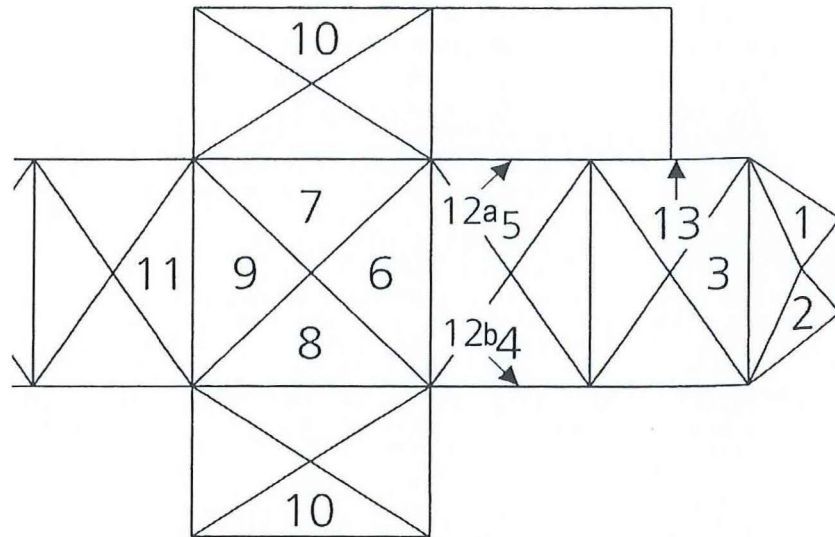

### Eerste helft zestiende eeuw

1. Uil
2. Adelaar
3. Pelikaan
4. Putto op draak
5. Putto met lans

### **6 t/m 8:** Laatste Oordeel

6. Tronende Christus
7. Hemel
8. Hel
9. Pinksteren
10. ?
11. Zondeval

### Tweede helft zestiende eeuw

- 12a. Salvator Mundi
- 12b. Man van Smarten(?)

## Müden

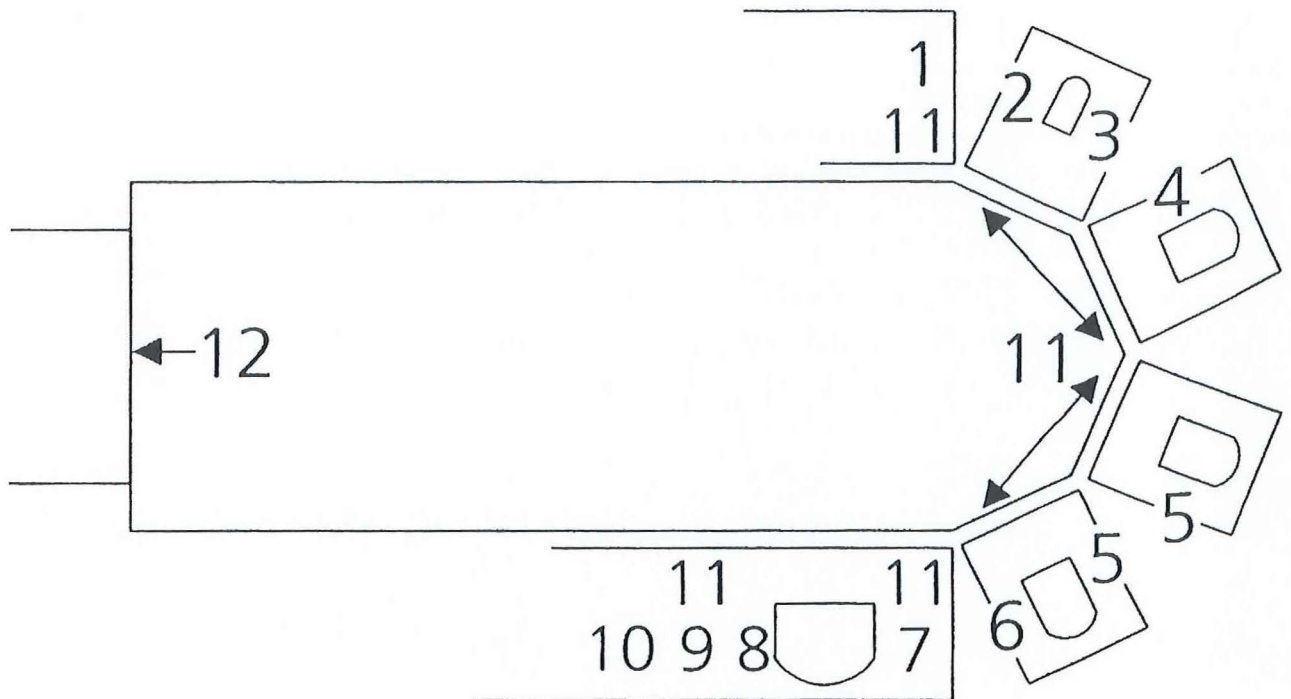

### Laatste kwart vijftiende eeuw

#### **I t/m 10: Christologische cyclus**

1. Ongeïdentificeerd
2. Intocht in Jeruzalem
3. Laatste Avondmaal
4. Gethsemané
5. Christus voor Kajafas
6. Bespotting
7. Doornenkroning
8. Christus voor Pilatus
9. Kruisdraging
10. Kruisiging

11. Heiligenfiguren

12. Fabeldieren

## Naarden (middenbeuk)

1a	2a	3a	4a	5a	6a	7a	8a	9a	10a	12	12
1b	2b	3b	4b	5b	6b	7b	8b	9b	10b	13	
											13

### 1510

#### **I t/m 10 (13) Typologische reeks**

- 1a. Gethsemané
- b. Israël slaat Amalek
- 2a. Gevangenneming
- b. Joab doodt Amasa
- 3a. Geseling
- b. Geseling van de Maccabeeën
- 4a. Bespotting
- b. Bespotting van Elisa
- 5a. Kruisdraging
- b. Abraham en Isaäk op weg naar Moria
- 6a. Kruisgroep
- b. De Koperen slang
- 7a. Graflegging
- b. Jona in het zeemonster
- 8a. Opstanding
- b. Simson draagt de poorten van Gaza weg
- 9a. Hemelvaart
- b. Hemelvaart van Elia
- 10a. Pinksteren
- b. Ontvangst van de Wet

#### **II t/m 13: Laatste Oordeel**

- 11. Tronende Christus
- 12. Hemel
- 13. Hel



## Nienburg

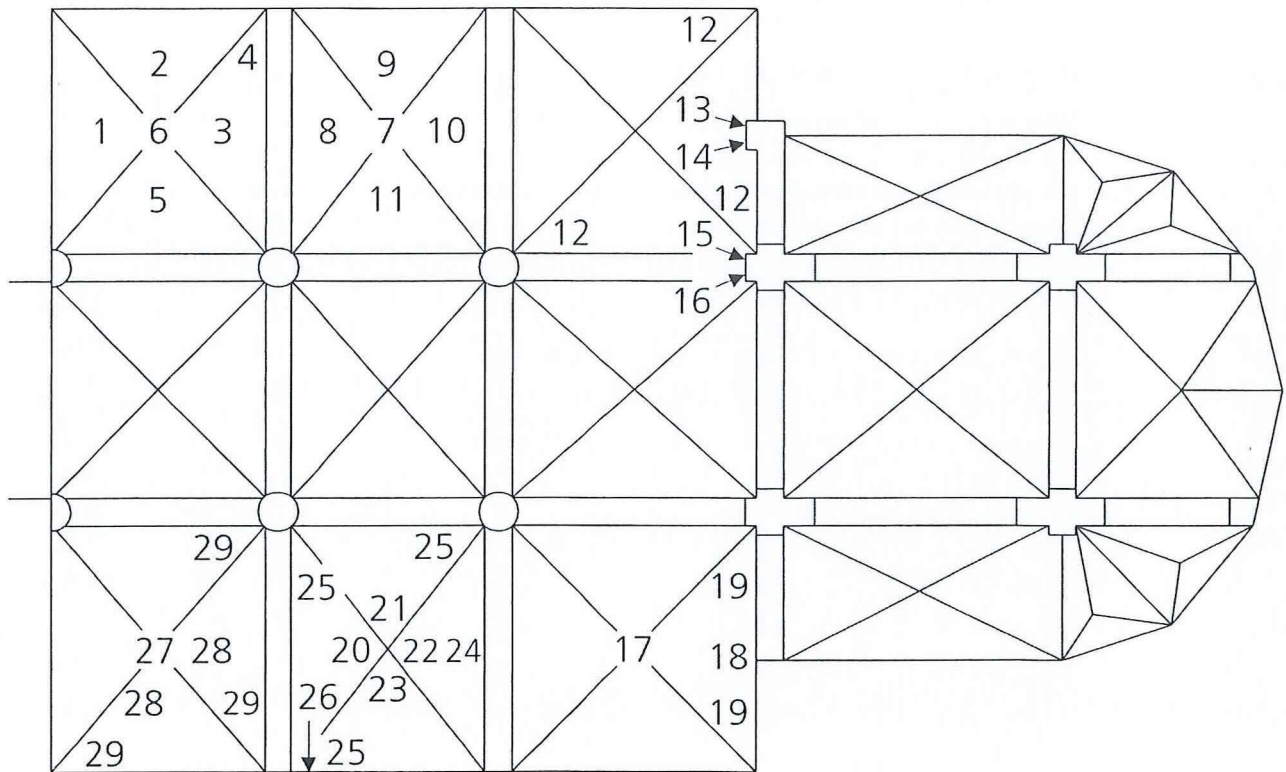

### 1490

- 1. Laatste Oordeel
- 2. Duivels
- 3. David en Goliath
- 4. Koppen
- 5. Druiventros van Kanaän
- 6. Roos

### **7 t/m 11:** Christologische cyclus

- 7. Christuskoppen
- 8. Annunciatie
- 9. Intocht in Jeruzalem
- 10. Gethsemané
- 11. Kruisdraging

### 1470

- 12. Masker
- 13. Laurentius van Rome
- 14. Martinus van Tours
- 15. Drogo van Sebourg
- 16. Apollonia van Alexandrië

### 1451

- 17. Wapenschilden
- 18. Christuskop
- 19. Musicerende engel

### **20 t/m 22:** Evangelistensymbolen

- 20. Mattheüs
- 21. Marcus
- 22. Lucas
- 23. Johannes de Evangelist

### 24. Zondeval

- 25. Masker
- 26. Christoforus
- 27. Boompje met ranken
- 28. Opschrift
- 29. Masker, vogels

## Nikolausberg

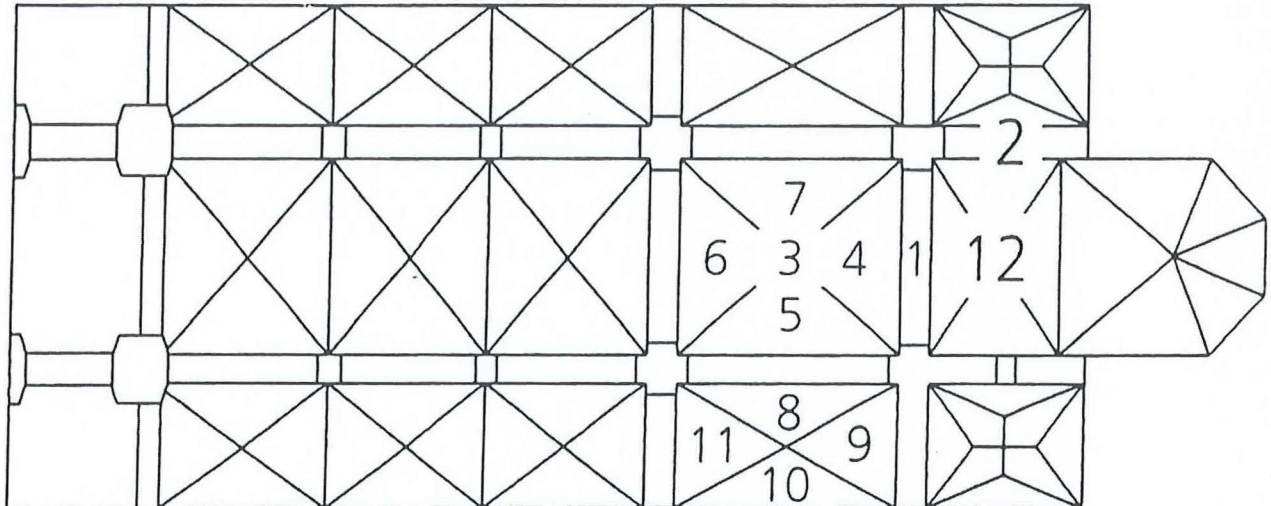

### Laatste kwart vijftiende eeuw

1. Medaillons (ongeid)
2. Kruisiging
3. Lam Gods

### **4 t/m 7:** Engelen met instrumenten

8. Petrus
9. Paulus
10. Andreas
11. Jacobus Maior
12. Bloemen en ranken

## Noordbroek

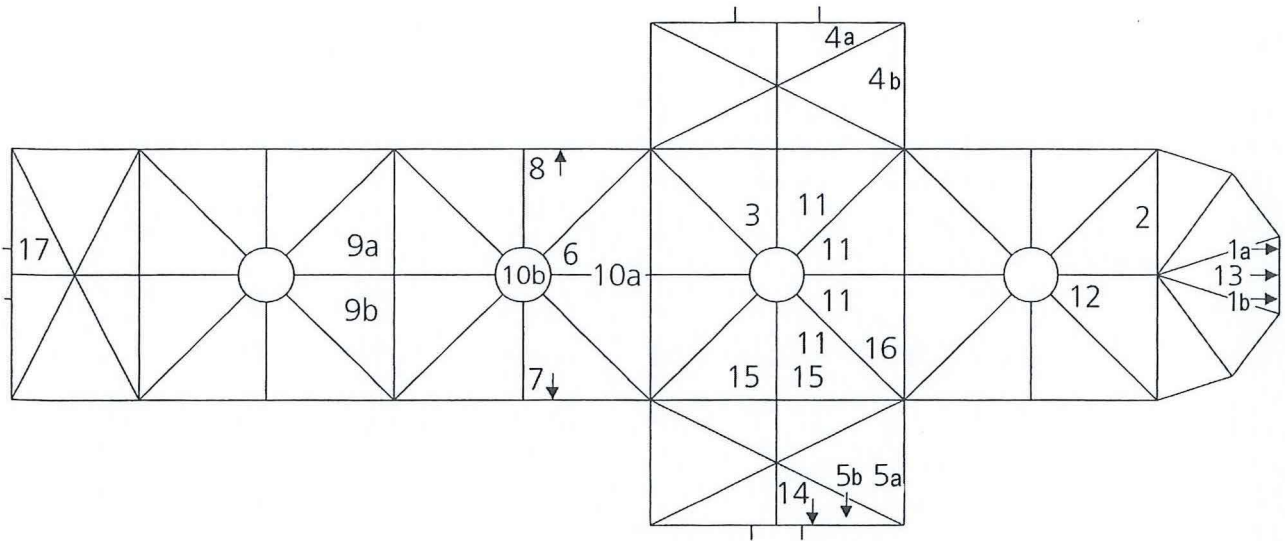

### 1350

- 1a. Heilige
- 1b. Petrus
- 2. Imitatiebaksteen
- 3. Decoratieband
- 4a. Kroning van Maria
- 4b. Wonderbaarlijke visvangst
- 5a. Haas, Sirene
- 5b. Christoforus
- 6. Evangelistensymbolen
- 7. Draak
- 8. Panter

### Laatste kwart vijftiende eeuw

- 9a. Zondeval
- 9b. Doop in de Jordaan
- 10a. Christoforus
- 10b. Heilige bisschop
- 11. Evangelistensymbolen
- 12. Laatste Oordeel
- 13. Man van Smarten met onderschrift: "Ecce Homo"
- 14. Margaretha van Antiochië
- 15. Decoratie
- 16. Tekst en wapens van bouwers
- 17. Gordijnbeschildering

## Ohrdorf (koor)

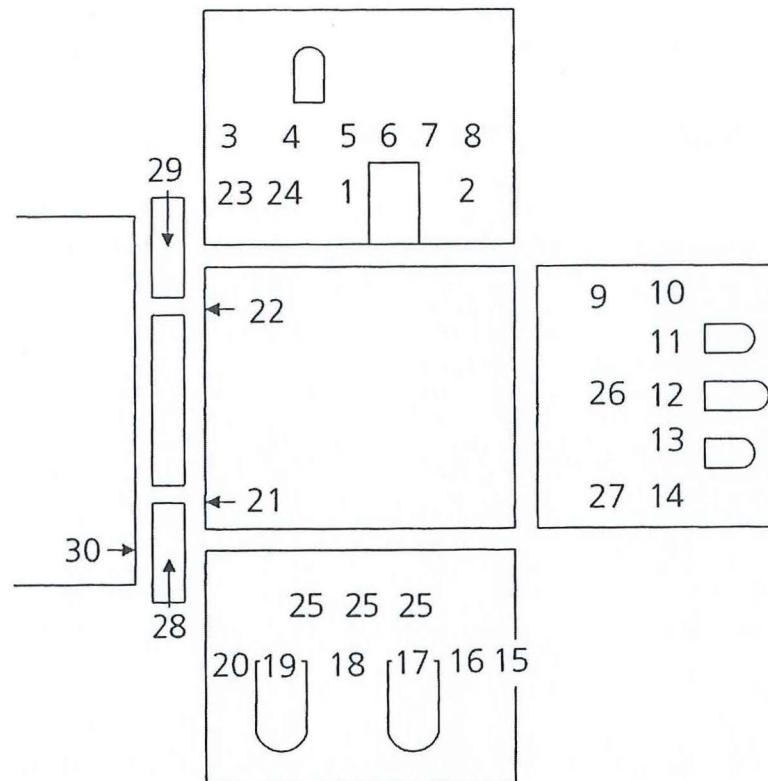

### Laatste kwart veertiende eeuw

#### **I t/m 20: Christologische cyclus**

1. Annunciatie
3. Aanbidding door de drie koningen
4. Intocht in Jeruzalem
5. Laatste Avondmaal
6. Gethsemané
7. Gevangenneming
8. Christus voor Kajafas
9. Christus voor Pilatus
10. Geseling
11. Kruisdraging
12. Kruisiging
13. Kruisafneming
14. Graflegging
15. Opstanding
16. Opgestane Christus
17. Noli me Tangere
18. Hemelvaart
19. Pinksteren
20. Laatste Oordeel
21. Heilige
22. Heilige

#### **23 t/m 25: Apostelreeks**

23. Filippus en Bartholomeüs met schenkerfiguur
24. Andreas met schenkerfiguur
25. Van oost naar west:  
Petrus, Paulus, Jacobus Maior, Thomas, Matthias,  
Simon Zelotes, Mattheüs, Johannes de Evangelist,  
Judas Thaddeüs, Jacobus Minor, Filippus

26. Reeks vrouwelijke heiligen
27. Brudegom en bruid
28. Christoforus
29. Antonius van Padua
30. Drievuldigheid

## Oldenburg, Gertrudiskapel

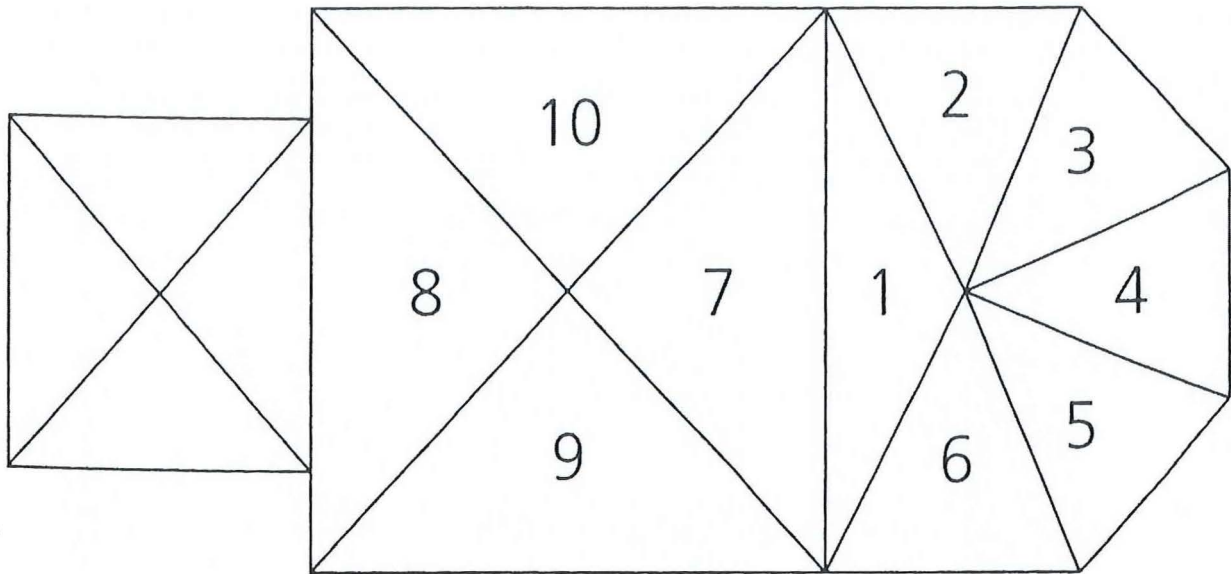

### Laatste kwart vijftiende eeuw

#### **1 t/m 6:** Gertrudiscyclus (Gertrudis van Nijvel)

1. Tweegevecht om de gunst van Gertrudis
2. Overwinnaar krijgt haar niet en
3. Sluit een pact met de duivel
4. Hij vraagt Gertrudis om hulp
5. Ridder wordt monnik
6. Gertrudis verpleegt in een hospitaal

#### **7 t/m 10:** Laatste Oordeel

7. Tronende Christus
8. Opstanding der doden
9. Hel
10. Hemel

## Petkum (koor)

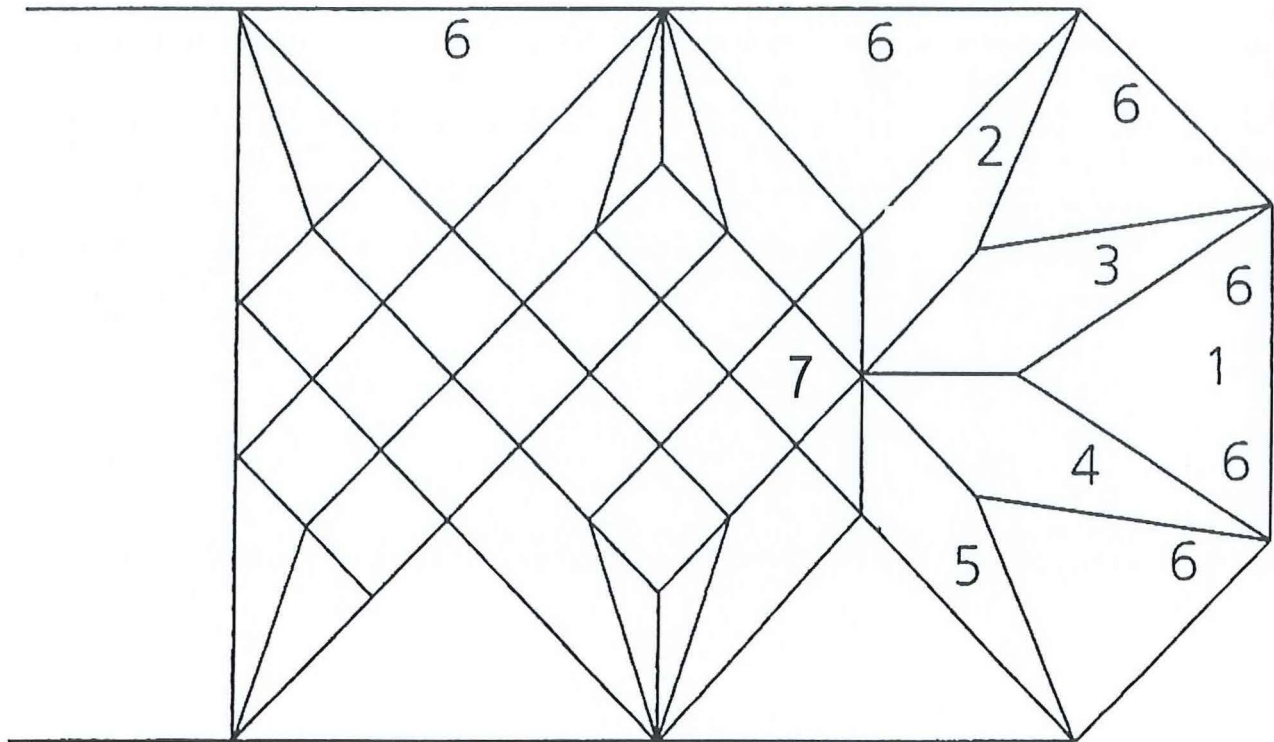

### Laatste kwart vijftiende eeuw

1. Salvator Mundi

### **2 t/m 5:** Kerkvadersreeks

2. Gregorius de Grote

3. Hiëronymus

4. Augustinus van Hippo

5. Ambrosius van Milaan

6. Halffigurige heiligen

7. Bloemen- en bladranken

## Riede

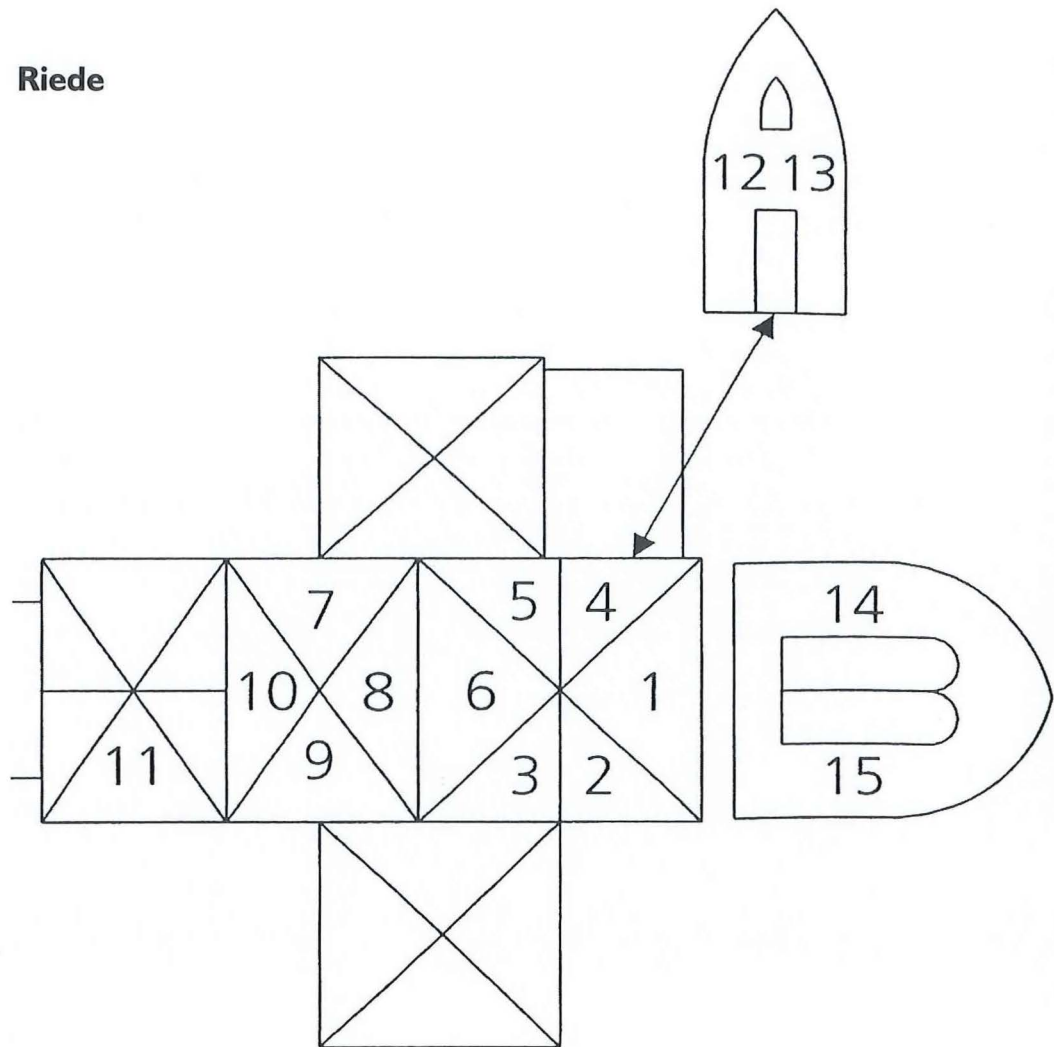

### Laatste kwart vijftiende eeuw

#### **1 t/m 5:** Laatste Oordeel

1. Tronende Christus
2. Hel
3. Hel
4. Hemel
5. Hemel
6. Huwelijk van Adam en Eva, Zondeval, Verdrijving uit het Paradijs

#### **7 t/m 10:** Mariologische/ Christologische cyclus

7. Annunciatie
8. Geboorte
9. Aanbidding door de drie koningen
10. Opdracht in de tempel

#### **11.** Dood en voorname vrouw

12. Christoforus

13. Andreas

14. Geschilderde monstrans als bekroning van de sacramentsnis

15. Filippus

## Schäpingen

1	2	3	4	5	6	7	8	9	10	11	12
13	14	15	16	17	18	19	20	21	22	23	24

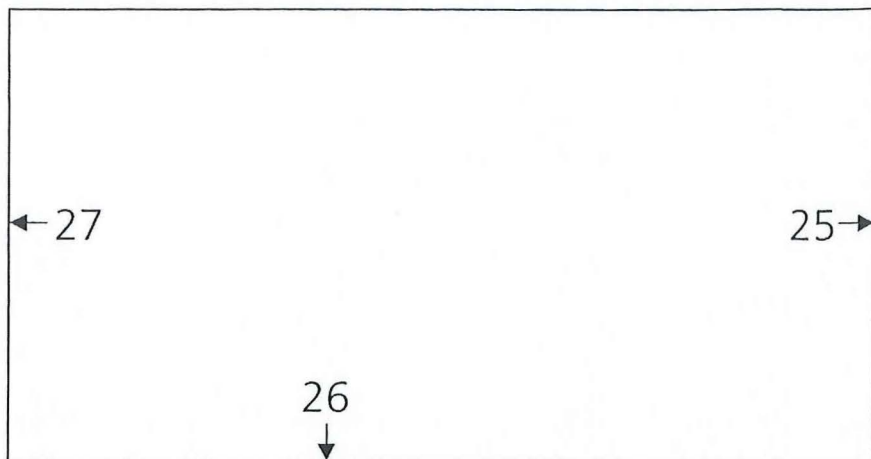

1450

**I t/m 24:** Christologische cyclus

1. Zondeval
2. Verdrijving uit het Paradijs
3. Annunciatie
4. Visitatie
5. Geboorte
6. Drie koningen bij Herodes?
7. Aanbidding door de drie koningen
8. Aanbidding door de drie koningen door de herders?
- 9t/m 14: onbekend
15. Christus voor Pilatus
16. Kruisdraging
17. Kruisoprichting
18. Kruisgroep
19. Kruisafneming
20. Bewening?
21. Graflegging?
22. Vrouwen bij het graf?
23. Noli me Tangere
24. Opgestane Christus

25. ?

26. ?

27. Laatste Oordeel



## Schiplage

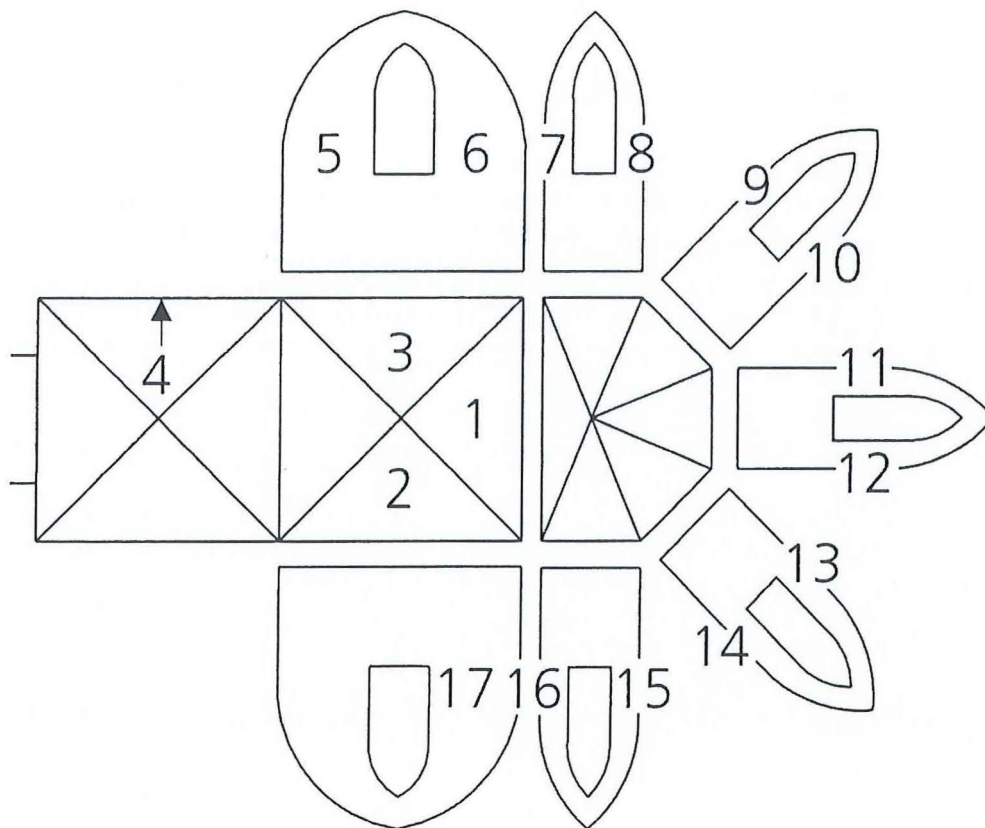

### Eerste kwart zestiende eeuw

#### **I t/m 3: Laatste Oordeel**

1. Tronende Christus
2. Hel
3. Hemel

4. Christoforus
5. Martinus van Tours

#### **6 t/m 17: Apostelreeks**

6. Petrus
7. Andreas
8. Jacobus Maior
9. Johannes de Evangelist
10. Simon Zelotes
- 11 t/m 13: Apostelen (ongeïdentificeerd)
14. Filippus
15. Jacobus Minor
16. Apostel (ongeïdentificeerd)
17. Mattheüs

## Scholen

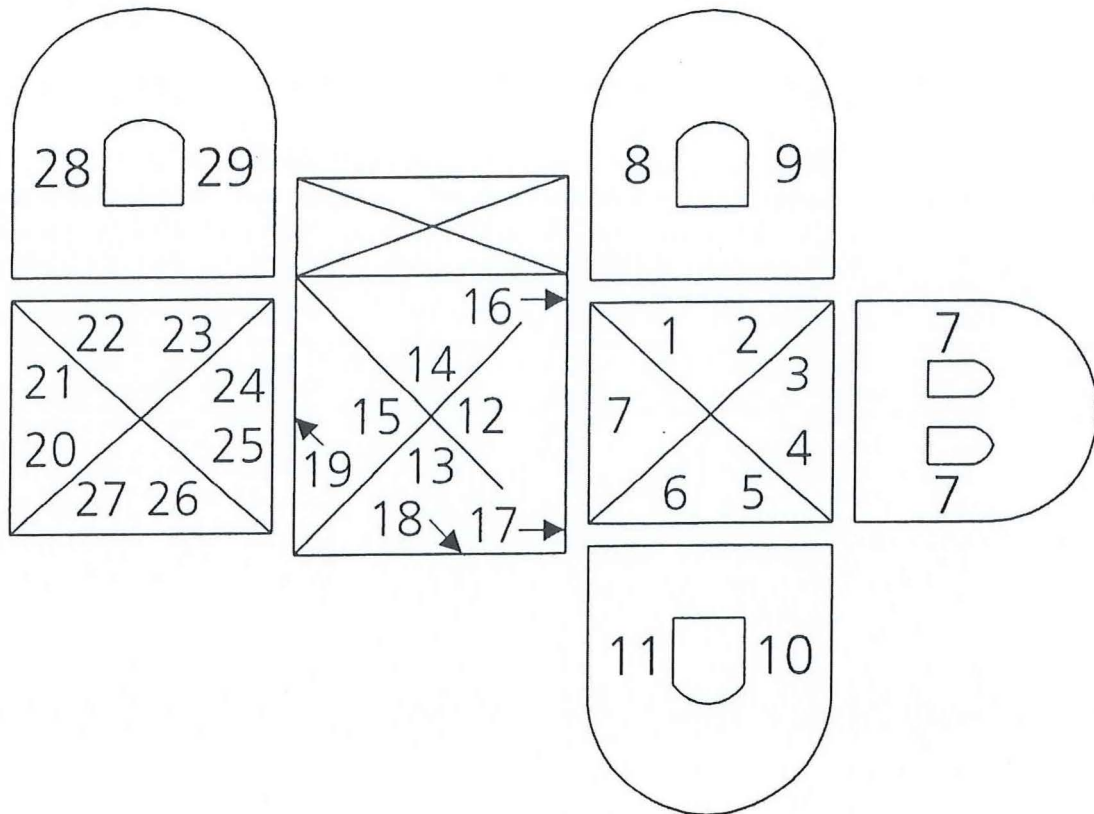

### Eerste helft vijftiende eeuw

#### **1, 2, 4 t/m 6:** Reeks vrouwelijke heiligen

1. Barbara van Nicomedia
2. Dorothea van Caesarea
3. Maria als koningin van de hemel
4. Margaretha van Antiochië
5. Catharina van Alexandrië
6. Lucia van Syracuse

#### 7. Biddende engelen

#### **8 t/m 11:** Apostelreeks

8. Judas Thaddeüs, Jacobus Maior, Filippus
9. Jacobus Minor, Simon Zelotes, Petrus
10. Johannes de Evangelist, Andreas, Matthias
11. Bartholomeüs, Mattheüs, Paulus

#### **12 t/m 15:** Laatste Oordeel

12. Tronende Christus
13. Hell
14. Hemel
15. Bazuinende engelen

#### 16. Joris en de draak

#### 17. Martinus van Tours

#### 18. Kruisgroep

#### 19. Veronicadoek

### Eerste kwart zestiende eeuw

#### **20 t/m 27 Christologische cyclus**

#### 20. Zondeval

#### 21. Verdrijving uit het Paradijs

#### 22. Annunciatie

#### 23. Geboorte

#### 24. Gevangenneming

#### 25. Doornenkroning

#### 26. Kruisdraging

#### 27. Kruisgroep

#### 28. Christoforus

#### 29. Sebastiaan

## Schwäforden

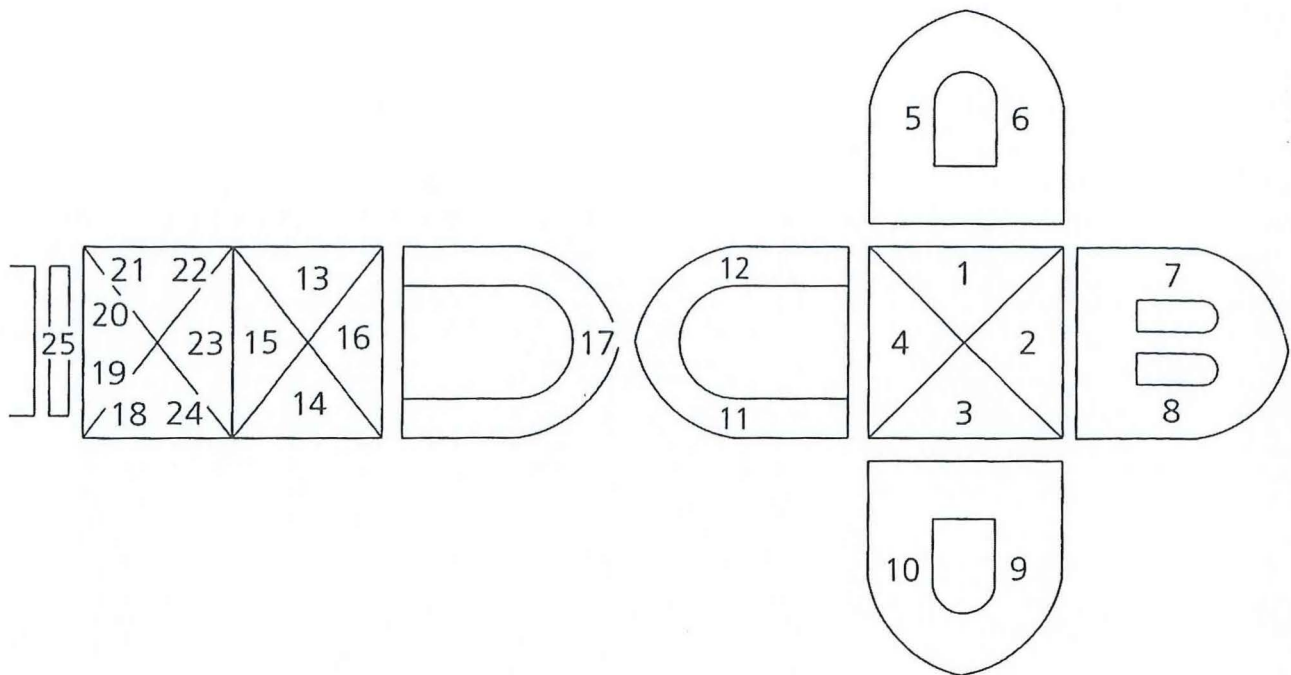

### Eerste kwart zestiende eeuw

1. Ursula, Elisabeth van Thüringen, Catharina van Alexandrië
2. Maria als koningin van de hemel, geflankeerd door twee mannelijke heiligen
3. Barbara van Nicomedia, Margaretha van Antiochië, een mannelijke heilige
4. Zondeval

### **5 t/m 12: Apostelreeks**

5. Matthias, Filippus
6. Johannes de Evangelist, Jacobus Maior
7. Petrus, Paulus
8. Judas Thaddeüs
9. Thomas, Mattheüs
10. Bartholomeüs, Simon Zelotes
11. Andreas
12. Jacobus Minor

### **13 t/m 15: Arma Christi**

13. Engel met spijkers
14. Engel met kruis
15. Engelen met speer, spons, doornenkroon

### **16, 17: Laatste Oordeel**

16. Bazuinende engelen
17. Tronende Christus met hel en hemel

### **18 t/m 24: Christologische cyclus**

18. Zondeval
19. Verdrijving uit het Paradijs
20. Annunciatie
21. Geboorte
22. Ecce Homo
23. Kruisgroep
24. Bewening

25. Ranken en bloemen

## Schwarmstedt (koor)

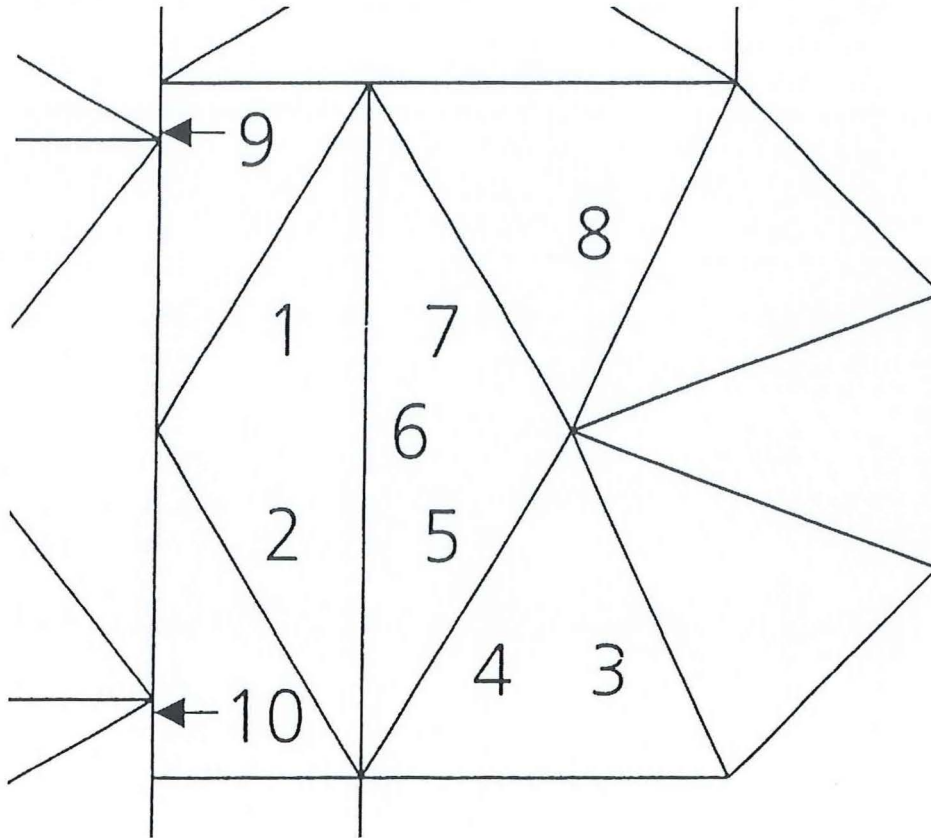

### Tweede helft zestiende eeuw

1. Genadestoel
2. Salvator Mundi
3. Zondeval, Hert
4. Kaïn slaat Abel dood

### **5 t/m 7:** Typologische voorstellingen

5. Judith en Holofernes
6. Simson en de leeuw
7. David en Goliath

8. Duivel

9. Petrus met credo (eerste helft zestiende eeuw)

## Uithuizen (koor)

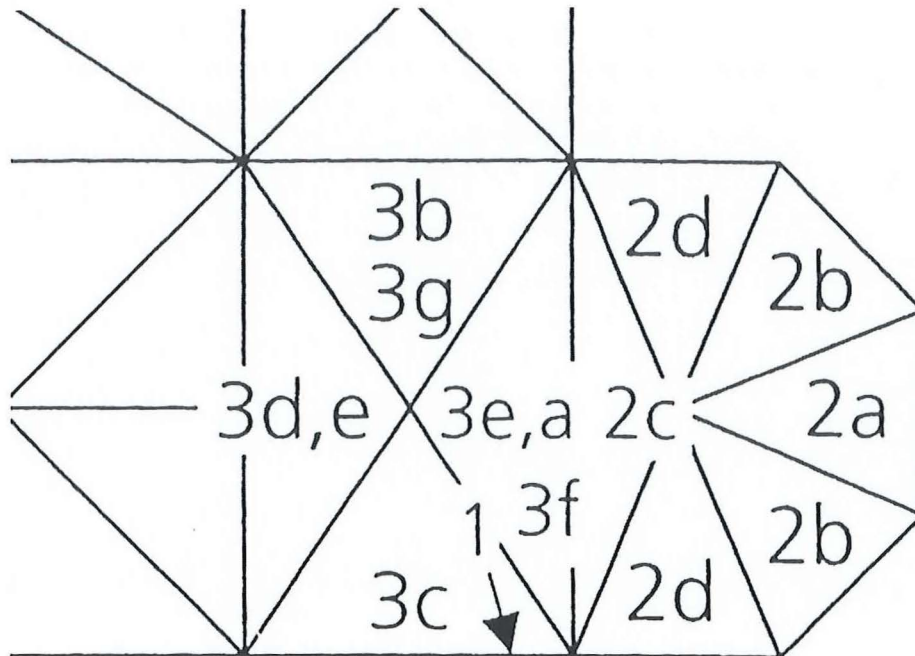

1300

I. Catharina van Alexandrië

1530

**2a- 2b:** Laatste Oordeel

2a. Tronende Christus

2b. Bazuinende engel

2c. Pelikaan

2d. Musicerende engel

3a. Adam en Eva

3b. Hakkende man

3c. Jacobus Minor

3d. Hert

3e. Kroon

3f. Vogel

## Verden, Dom

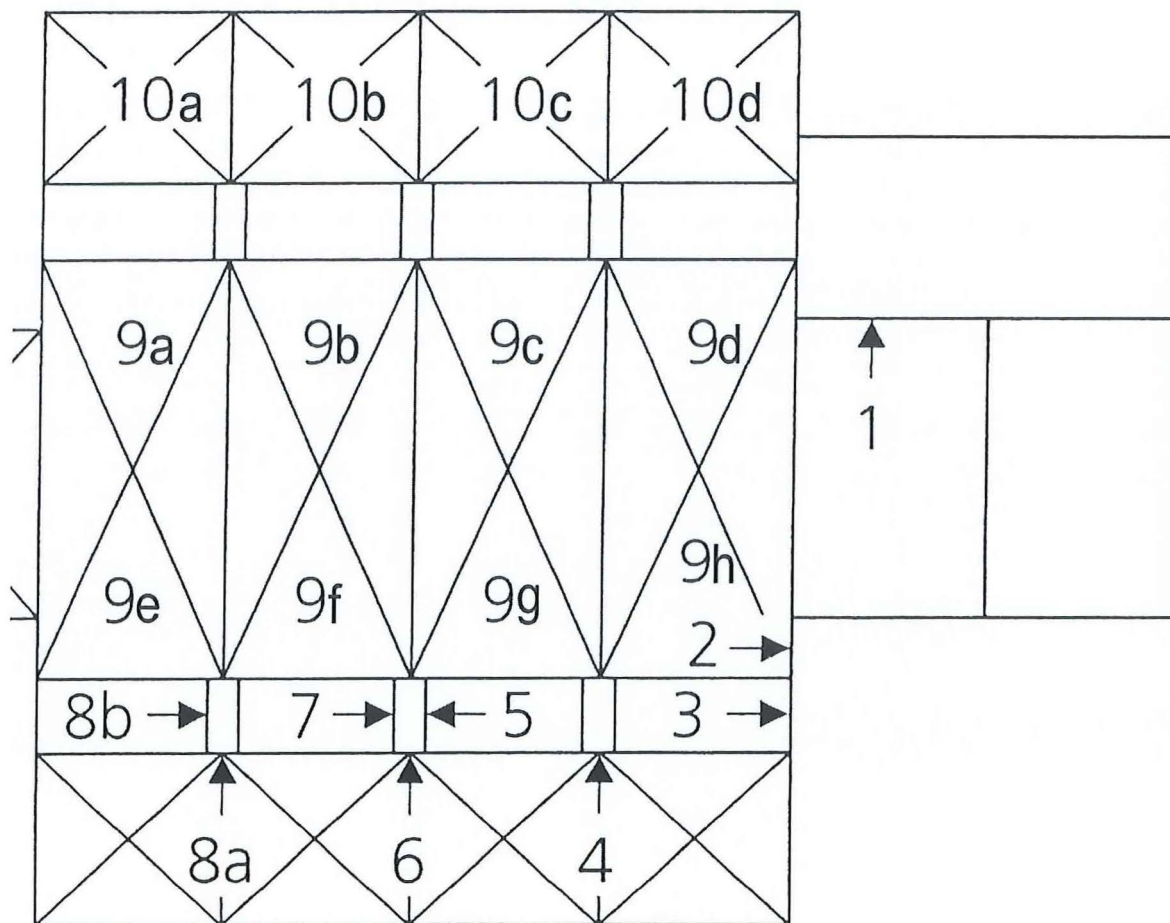

### Eerste helft vijftiende eeuw

#### 1. Kruislegende

1350

#### 2. Kruisgroep

### Eerste helft vijftiende eeuw

#### 3. Christoforus

### Derde kwart veertiende eeuw

4. Elisabeth van Thüringen en Lucius van Chur, Jacobus Maior en een engel, Bartholomeüs en Laurentius van Rome

5. Jacobus Minor en Filippus, Cosmas en Damianus, Simon Zelotes en Judas Thaddeüs

6. Karel de Grote en Suitbert

7. Prediker

8a. Johannes de Doper

8b. Doop in de Jordaan

### Laatste kwart zestiende eeuw

9a t/m 9h: Apostelreeks met credo

9a. Filippus

9b. Bartholomeüs

9c. Mattheüs

9d. Simon Zelotes

9e. Johannes de Evangelist

9f. Jacobus Maior

9g. Petrus

9h. ?

### Eerste kwart veertiende eeuw

10a. Leeuw met jongen, wijnloof

10b. Johannes de Doper, hopranken

10c. Maria als koningin van de hemel, eikenloof

10d. Lam Gods, lelies

## Wennigsen (koor)

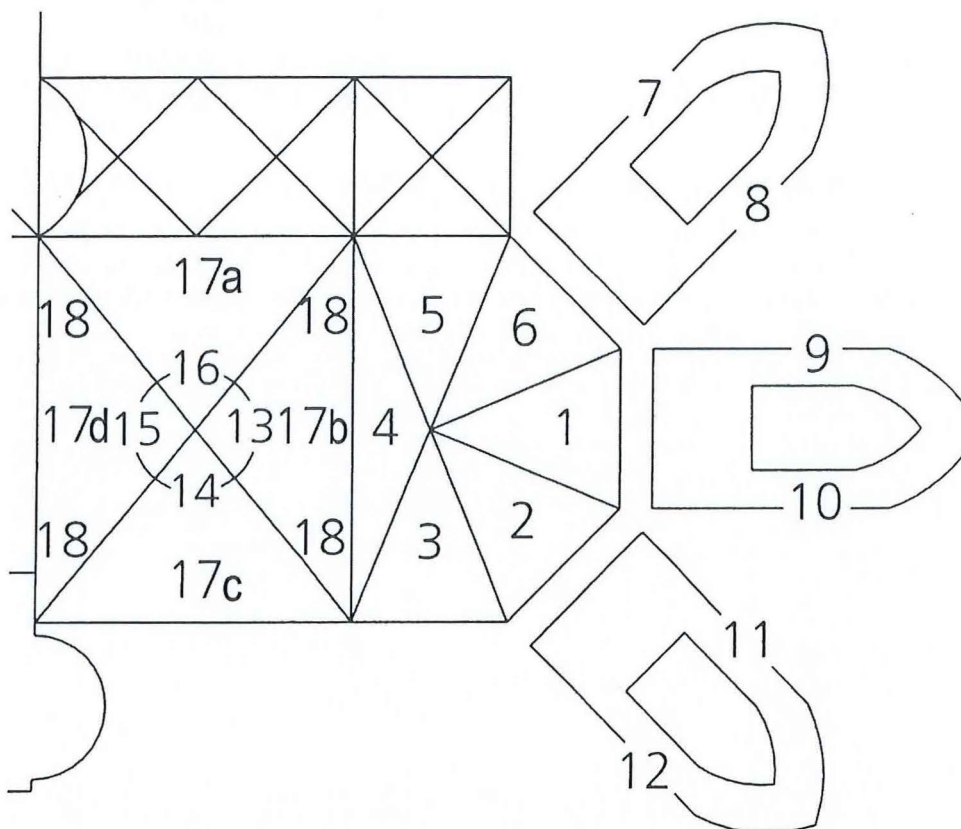

### Eerste kwart vijftiende eeuw

- 1. Laatste Oordeel
- 2,3,5,6. Musicerende engelen
- 4. Engel met zon en maan

### **7 t/m 12:** Reeks vrouwelijke heiligen

- 7. Barbara van Nicomedia
- 8. Catharina van Alexandrië
- 9. Elisabeth van Thüringen
- 10.?
- 11. Ursula
- 12. ?

### **13 t/m 16:** Apostelreeks

- 13. Jacobus Minor, Judas Thaddeüs, Simon Zelotes
- 14. Bartholomeüs, Andreas, Thomas
- 15. Petrus, Johannes de Evangelist, Paulus
- 16. Filippus, Jacobus Maior, Mattheüs

- 17a: Profeet, Adelaar met jong
- 17b. Profeet, Pelikaan
- 17c. Profeet, Adelaar (Feniks?)
- 17d. Profeet, Leeuw met jongen

- 18. Evangelistensymbolen

## Wildeshausen, Stiftskerk

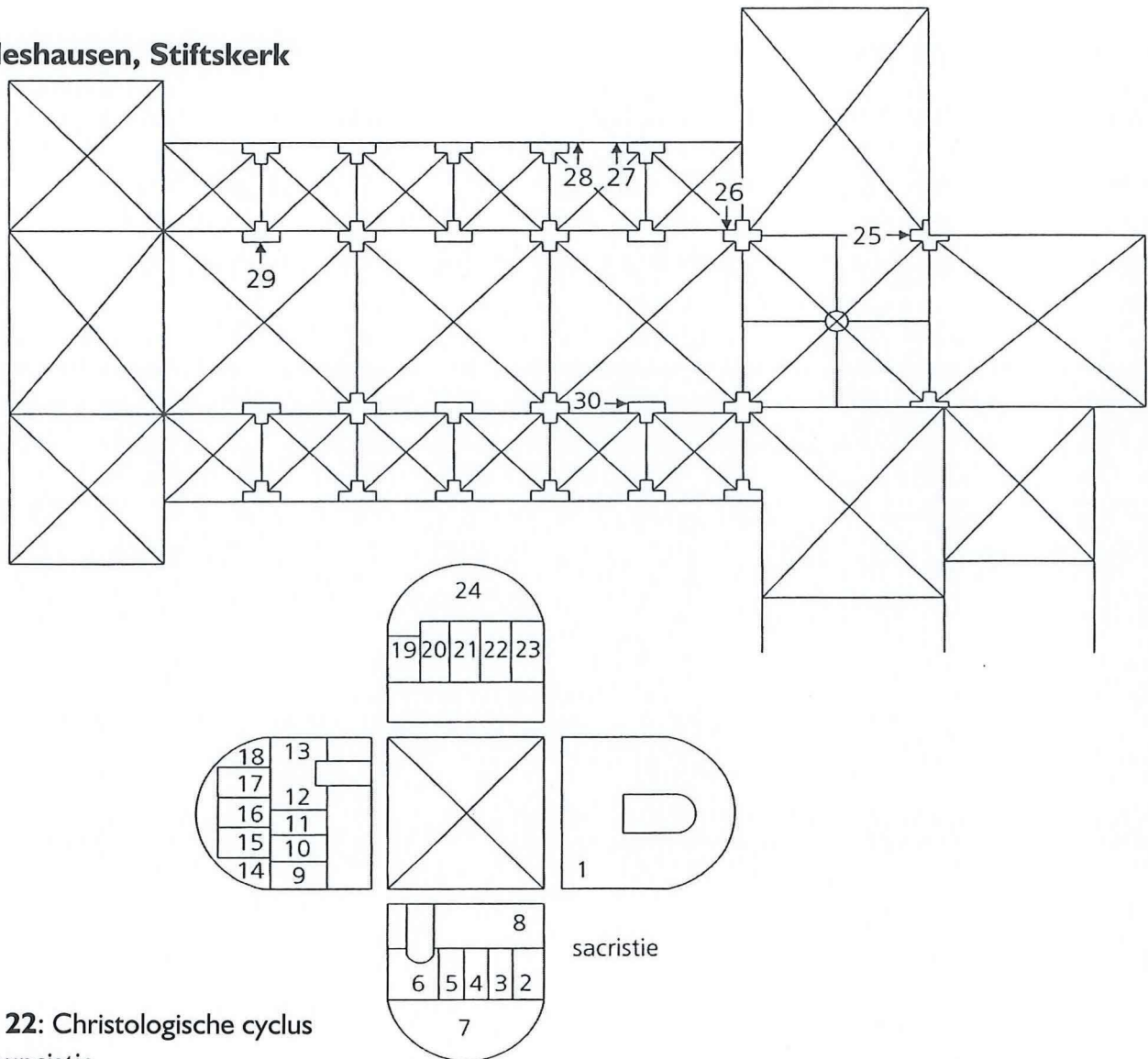

1430

I t/m 22: Christologische cyclus

2. Annunciatie
3. Visitatie
4. Geboorte
5. Aanbidding door de drie koningen
6. Opdracht in de tempel
1. Kindermoord in Bethlehem, Christoforus
7. ?
8. Gordijnbeschildering
9. Twaalfjarige Jezus in de tempel
10. Doop in de Jordaan
11. Spijziging van de vijfduizend
12. Intocht in Jeruzalem
13. Laatste Avondmaal
14. Gethsemané
15. Gevangenneming
16. Christus voor Kajafas
17. ?
18. Kruisdraging
19. Kruisiging, soldaten dobbelen om Christus' kled
20. Kruisgroep
21. Kruisafneming
22. Graflegging, Noli me tangere (?), Hemelvaart

23, 24. Ongeïdentificeerd

25. Maria als koningin van de hemel

26. Elisabeth van Thüringen

27. Catharina van Alexandrië 28. Genadestoel

29. Visitatie

30. Geseling, Kruisdraging



## Zaltbommel, St. Maartenskerk

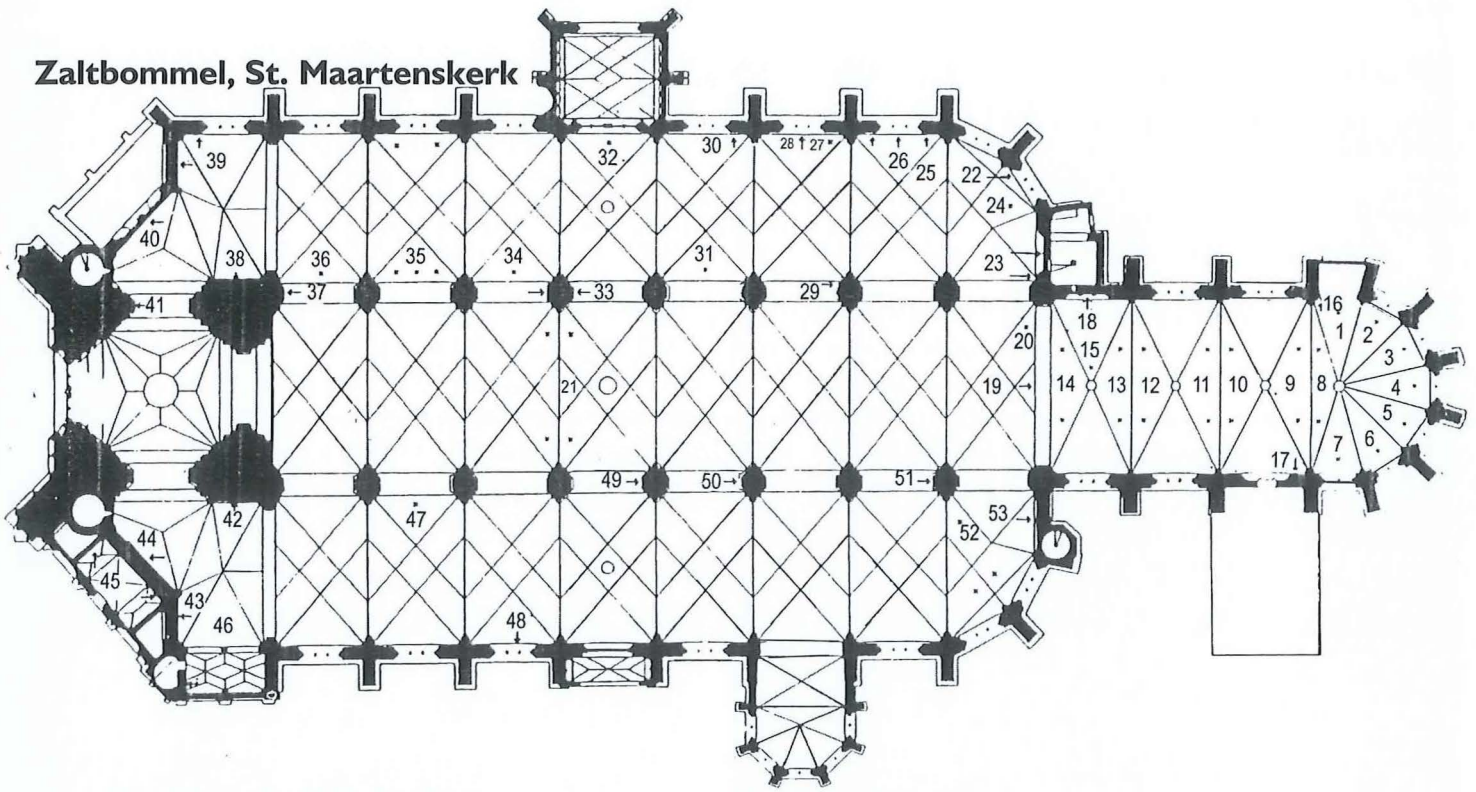

15a= Eerste kwart vijftiende eeuw  
15b= Tweede kwart vijftiende eeuw  
15B= Tweede helft vijftiende eeuw  
etc.

### 15d

1. Struisvogel
2. Wildeman
3. Sirene
4. Veronicadoek
5. Pelikaan
6. Feniks
7. Kraanvogel
8. Trompetter, houtblazer
9. Trompetter, Nar
10. Kruis in krans, doorboord hart in krans
11. Wapen van Zaltbommel

### **12, 13:** Arma Christi

12. Engel met gesel en roede, engel met speer en hysopstengel
13. Engel met hamer en nijptang, engel met kruis en doornenkroon
14. Luitspeler, kop met beurs om de hals

15. Geometrische en plantaardige decoratie (15a)
16. Omlijsting sacramentshuis (15a)
17. Laatste Oordeel (1450)
18. Sebastiaan, Catharina (1450)

### 15d

19. Laatste Oordeel met schenkersfiguren
20. Wapen van Gelre
21. Vrouw en man met narren

### 22. Annunciatie (15b)

23. Boom van Jesse, vier evangelistensymbolen (16a)
24. Maria als koningin van de hemel (15d)
25. Profeten? (16a)
26. Naakte vrouwen met reptielen (15c)
27. Crispinus of Crispinianus (15d)
28. Heilige (15d)
29. Augustinus van Hippo (15a)
30. Teksten
31. Jacobus Maior (15d)
32. Wapenschilden (16)

### 15d

33. Antonius Abt, heilige, geestelijken
34. Sebastiaan
35. Maagd met Eenhoorn
36. Catharina van Alexandrië
37. Heiligenfiguren (o.a. Willibrordus?)
38. Leven en hemelvaart van Maria Magdalena
39. Christoforus
40. Passietaferelen
41. Heilige
42. Heilige
- 43, 44: Drie Levenden en Drie doden (15B)
45. (knekelhuis) Christoforus (16b)
46. Heiligen
47. Cornelius (15d)
48. Helena, Apollonia van Alexandrië
49. Prekende priester ((15d)
50. Heiligen
51. Maria, Johannes de Evangelist (naast een verdwenen kruisbeeld)
52. Antonius Abt (15d)

## 't Zandt

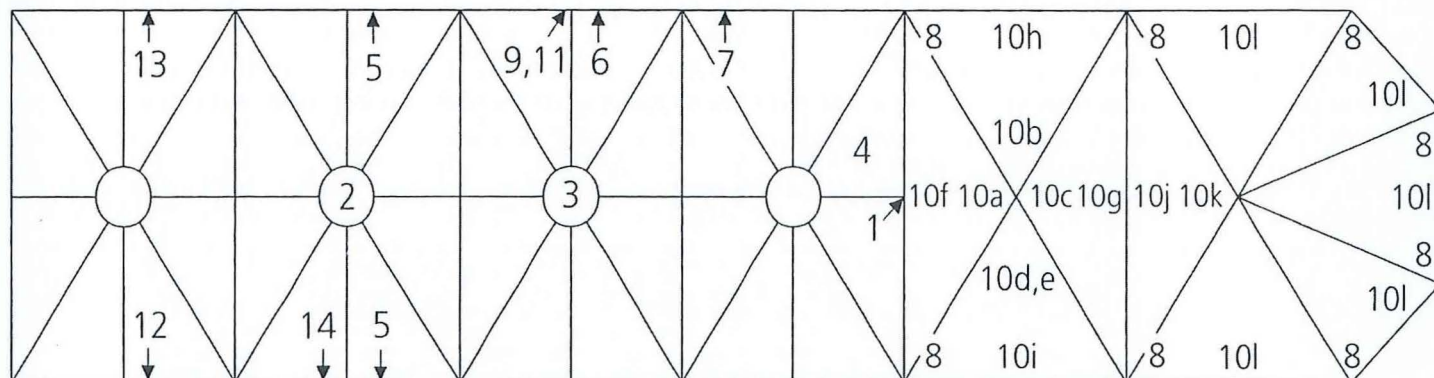

### 1 t/m 4: Laatste kwart dertiende eeuw

1. Ornamentband met leliemotief
2. Decoratie (geometrie)
3. Lam Gods
4. Decoratie (geometrie)

### 5 t/m 7: Eerste kwart vijftiende eeuw

5. Heiligenkop
- 6, 7. Heilige bisschoppen

### 8, 9: Tweede helft vijftiende eeuw

8. Ranken
9. Laatste Oordeel

### 10: Eerste kwart zestiende eeuw

- 10a. Man van Smarten
- 10b. Handen met wierookvaten
- 10c. Sirene
- 10d. Hert
- 10e. Haan

### **10f t/m 10i: Evangelistensymbolen**

- 10f. Mattheüs
- 10g. Marcus
- 10h. Lucas
- 10i. Johannes de Evangelist

10j. Pelikaan

10k. Uil

10l. Engelen

### 11 t/m 14: derde- laatste kwart zestiende eeuw

11. Laatste Oordeel

12. Vrouw?

13. Man met bolhoed

14. Sater

## Zutphen, Walburgkerk

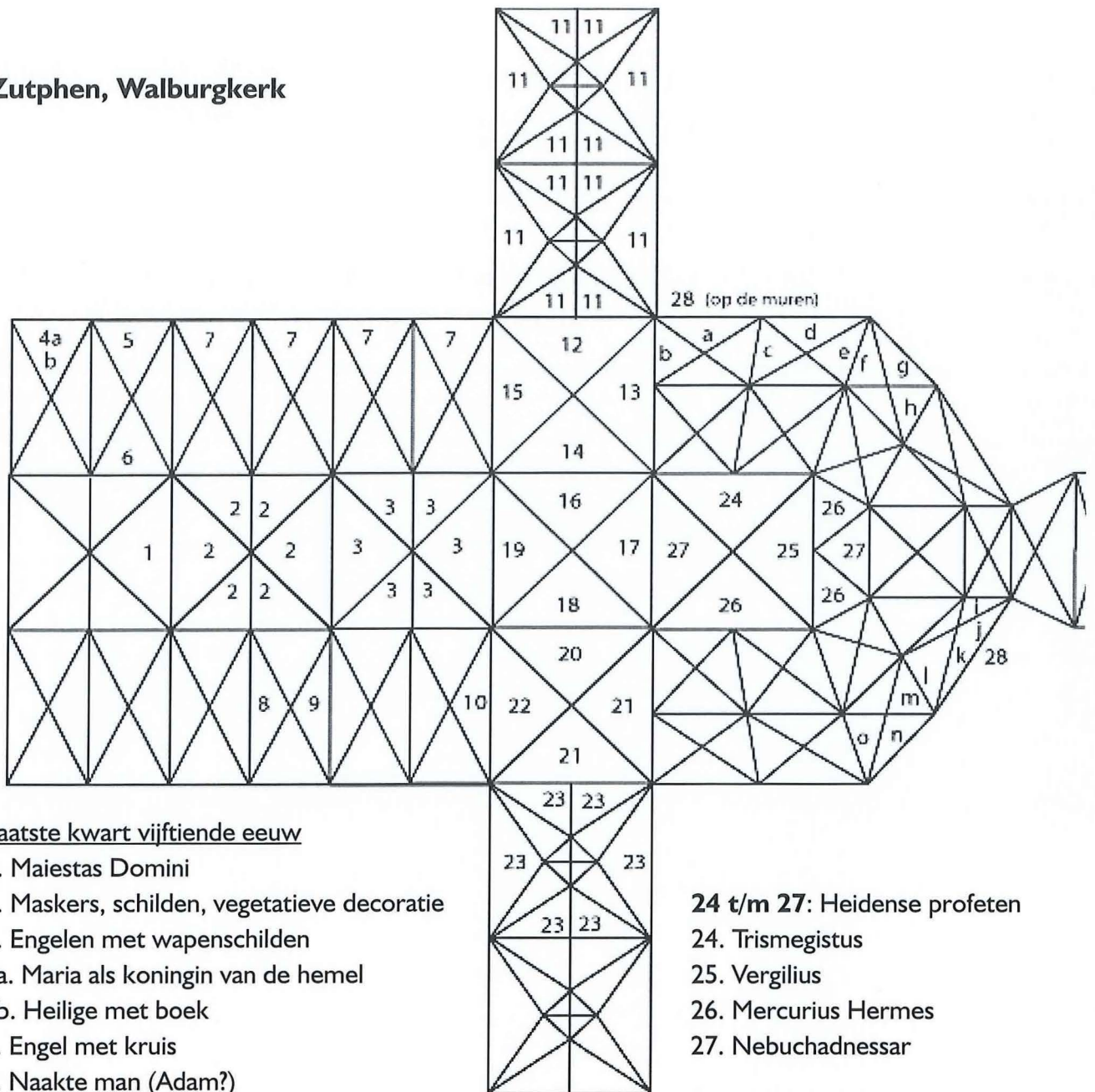

### Laatste kwart vijftiende eeuw

1. Maiestas Domini
2. Maskers, schilden, vegetatieve decoratie
3. Engelen met wapenschilden
- 4a. Maria als koningin van de hemel
- 4b. Heilige met boek
5. Engel met kruis
6. Naakte man (Adam?)
7. Vegetatieve decoratie
8. Uiltjes
9. Zon en maan
10. Hand in leraarsgebaar
11. Apostelen en profeten

### **12 t/m 19:** Christologische thema's

12. Samaritaanse vrouw bij de bron
13. Verheerlijking op de berg
14. Doop in de Jordaan
15. Laatste Oordeel
16. Noli me Tangere
17. Hemelvaart
18. Bewening
19. Opstanding
20. Johannes de Evangelist
21. Sybillen
22. Mattheüs
23. Heilige Maagschap

- 24 t/m 27:** Heidense profeten
24. Trismegistus
  25. Vergilius
  26. Mercurius Hermes
  27. Nebuchadnessar

### Eerste kwart vijftiende eeuw

- 28 a. Kruisgroep
- b. Michaël met weegschaal
  - c. Maria als koningin van de hemel
  - d. Laurentius van Rome (?)
  - e. Jacobus Maior, Martelaar
  - f. Drie levenden en drie doden
  - g. Petrus
  - h. Paulus, Martelaar

### **28 i t/m l:** Kerkvadersreeks

- i. Augustinus van Hippo
- j. Dionysius van Parijs
- k. Hiëronymus
- l. Gregorius
- m. Christoforus
- n. Dorothea van Caesarea
- o. Vrouw met staf en vaan

## Bijlage C

## C. Alfabetische catalogus van schilderijen en hun vindplaats

De volgende tabel bevat een alfabetische lijst van aangetroffen afbeeldingen, voorzien van gegevens betreffende vindplaats en datering. In de kolommen "Kerkruimte", "Travee" en "Datering" wordt gebruikgemaakt van een codering.

### Kerkruimte

**K\_a** betekent koor met een grootte van 1 travee, **K\_b** koor met een grootte van twee traveeën, etc. De schildering bevindt zich in het koor, dat één travee groot is.

**S\_e** betekent schip met een grootte van 5 traveeën. De schildering bevindt zich in het schip, dat vijf traveeën groot is.

**B2** betekent: tweebeukig, **B3** driebeukig, etc. De schildering bevindt zich in een koor/schip met meerdere beuken.

Als de plaats in de liturgische ruimte is aangeduid met **S\_d B3** (Andreas, Nikolausberg), betekent dit dat de schildering zich bevindt in het schip van de kerk, dat driebeukig is en in vier traveeën is verdeeld.

### Travee

**KI** betekent eerste koortravee vanaf het oosten (waarbij de koorsluiting als travee wordt aangeduid), **KII** de tweede koortravee vanaf het oosten, etc.

**SI** betekent eerste schiptravee vanaf het oosten (in een kerk met dwarsschip is dit de viering), **SII** de tweede koortravee vanaf het oosten etc.

**KI\_o** duidt het oostelijke gewelfvlak van de eerste koortravee (vanaf het oosten) aan, **KI\_w** het westelijke gewelfvlak, etc.

**SI\_o** duidt het oostelijke gewelfvlak van de eerste schiptravee (vanaf het oosten) aan, **SI\_w** het westelijke gewelfvlak, etc.

**KI\_c** duidt de gewelfkruin van de eerste koortravee aan.

**NSI** betekent de noordelijke muur van de eerste schiptravee, zoals **ZKI** de zuidmuur van de eerste koortravee aanduidt.

**SIV\_B3\_w** duidt op de plaats van de schildering in de vierde schiptravee vanaf het oosten, in de derde beuk van het schip vanaf het noorden (bij een driebeukige kerk dus de zuidbeuk), op het westelijke gewelfvlak.

**Sluitsteen** is een ronde steen in de top van het gewelf, waarin de ribben samenkomen.

Als de plaats in de travee is aangeduid met **SI\_BI\_w** (wederom Bolsward), betekent dit dat de schildering zich bevindt in de eerste schiptravee van de eerste beuk (noorderzijbeuk) op het westelijke gewelfvlak. Als de plaats in de travee is aangeduid met **ZSII\_B3**, betekent dit dat de schildering zich bevindt op de zuidelijke muur van de tweede travee van de derde beuk van het schip (zuidzijbeuk).

### Datering

**I5** betekent de eeuw van 1400 tot 1500 (vijftiende eeuw), **I6** van 1500-1600, etc.

a, b, c, d, duiden op resp. eerste, tweede, derde en vierde kwart van de eeuw.  
**A** betekent de eerste helft van de eeuw, **B** de tweede helft.

<b>Afbeelding</b>	<b>Plaatsnaam</b>	<b>Kerkruimte</b>	<b>Travee</b>	<b>Datering</b>
Aanbidding	Altenoythe	K_a	KI_n	15d
Aanbidding	Barenburg	K_b	KII_z	15B
Aanbidding	Bolsward	S_d B3	SI_BI_w	15bc
Aanbidding	Deiderode	K_a	ZKI	15B
Aanbidding	Enkhuizen	S_k B2	SII_BI_n	15d
Aanbidding	Garmerwolde	S_a B3	SI_BI_z	16a
Aanbidding	Groningen Martinikerk	K_e	ZKII	16b
Aanbidding	Großburgwedel	S_c	SI_w	16a
Aanbidding	Großenwieden	K_a	NKI	15d
Aanbidding	Lippoldshausen	K_a	NKI	15b
Aanbidding	Loppersum	Kap_b	KapII_n	15d
Aanbidding	Loxstedt	S_d	SI_z	15bc
Aanbidding	Ohrdorf	K_a	NKI	14d
Aanbidding	Riede	S_b	SI_z	15d
Aanbidding	Schäpingen	S_a	NSI	15bc
Aanbidding	Wildeshausen	Sacristie	ZKI	15b
Aankondiging aan Herders	Groningen Martinikerk	K_e	ZKI	16b
Aartsengel Gabriël	Barenburg	K_b	KI_z	15B
Aartsengel Michaël	Altenoythe	S_c	SI_w	15d
Aartsengel Michaël	Barenburg	K_b	KI_n	15B
Aartsengel Michaël	Deiderode	K_a	KIO	15B
Aartsengel Michaël	Groningen Martinikerk	S_e B3	SIV_BI_n	15d
Aartsengel Michaël	Kirchhorst	S_c	ZSI (venster)	15B
Aartsengel Michaël	Zutphen	Kap	Kapel	15a
Abraham uit Ur bevrijd	Enkhuizen	S_i B2	SIII_BII_z	15d
Adelaar	Middelstum	K_c	KI_z	16A
Adelaar	Wennigsen	K_b	KII_z	15A
Adelaar met jongen	Wennigsen	K_b	KII_n	15A
Amalek	Naarden	S_k	SXI_nz	16a
Ambrosius	Loppersum	K_d	K_o	1500
Ambrosius	Petkum	K_a	K_o	15d
Ambrosius	Zutphen	Kap	Kapel	15a
Andreas	Almstedt	K_a	NZK	15B
Andreas	Bursfelde	K_a	ZKI	15B
Andreas	Großburgwedel	K_a	KI_z	16a
Andreas	Hattendorf	K_b	K_rondom	16
Andreas	Kirchhorst	K_a	KI_rondom	15B
Andreas	Nikolausberg	S_d B3	SI B3 z	15d
Andreas	Ohrdorf	K_a	NKI	14d
Andreas	Riede	K_a	NKI	15d
Andreas	Schiplage	K_a	NKI	16a
Andreas	Scholen	K_a	KI	15B

<b>Afbeelding</b>	<b>Plaatsnaam</b>	<b>Kerkruimte</b>	<b>Travee</b>	<b>Datering</b>
Andreas	Schwäforden	K_a	KI_rondom	16a
Andreas	Wennigsen	K_b	KII_c	15A
Anna te Drieën	Groningen Martinikerk	S_e B3	SIV_BI_o	15d
Annunciatie	Altenoythe	K_a	KI_z	15d
Annunciatie	Barenburg	K_b	KII_o	15B
Annunciatie	Enkhuizen	S_k B2	SIV/V_BI_n	15d
Annunciatie	Garmerwolde	S_a B3	SI_BI_w	16a
Annunciatie	Groningen Martinikerk	K_e	OKI	16b
Annunciatie	Großenwieden	K_a	NKI	15d
Annunciatie	Holtensen	S_c	SIII_n	16bc
Annunciatie	Lippoldshausen	K_a	ZKI	15b
Annunciatie	Loppersum	Kap_b	Kapl_n	15d
Annunciatie	Marklohe	K_b	NKI	15d
Annunciatie	Nienburg	S_d B3	SII_BI_w	15d
Annunciatie	Ohrdorf	K_a	NKI	14d
Annunciatie	Riede	S_b	SI_n	15d
Annunciatie	Schäpingen	S_a	NSI	15bc
Annunciatie	Scholen	S_b	SII_n	16a
Annunciatie	Schwäforden	S_b	SII_w	16a
Annunciatie	Wildeshausen	Sacristie	ZKI	15b
Annunciatie	Zaltbommel	S_i B3	SI_BI_o	15b
Antonius Abt	Zaltbommel	S_i B3	SV_BI_pilaar	15d
Antonius Abt	Zaltbommel	S_i B3	SI_B3_w	15d
Antonius van Padua	Ohrdorf	S_b	Triomfboog	14d
Apollonia van Alexandrië	Marklohe	K_a	KI_o	15d
Apollonia van Alexandrië	Nienburg	S_c B3	SI_B2_o	15c
Apostel	Almstedt	K_a	NZK	15B
Apostel	Kirchhorst	K_a	KI_rondom	15B
Apostelen	Bursfelde	K_a	NZKI	15B
Apostelen	Leveste	S_c	ZSI	16a
Apostelen	Schiplage	K_a	OKI	16a
Apostelen	Verden	S_d B3	SI_B2	16d
Apostelreeks	Altenoythe	K_a	KI_oz	16d
Apostelreeks /heiligenreeks	Müden	S_a	OSI rondom	15d
Apostelreeks	Zutphen	S	Noorderdwarsp.	15d
Arma Christi	Barenburg	K_b	KI_w	15B
Arma Christi	Groningen der Aa-kerk	S_c B3	SI_BI_rondom en B3_rondom	15d
Arma Christi	Großenwieden	K_a	KI_w	15d
Arma Christi	Leveste	S_c	SI_w	1500
Arma Christi	Schwäforden	S_b	SI gewelf rond	16a
Arma Christi	Zaltbommel	K_e	KII_w KIII_w KIV_o	15d
Augustinus	Loppersum	K_d	K_o	1500
Augustinus	Petkum	K_a	K_o	15d
Augustinus	Zaltbommel	S_i B3	SIII_BI_pilaar	15b
Augustinus	Zutphen	Kap	Kapel	15a

<b>Afbeelding</b>	<b>Plaatsnaam</b>	<b>Kerkruimte</b>	<b>Travee</b>	<b>Datering</b>
Barbara van Nicomedia	Altenoythe	K_a	KI_w	15d
Barbara van Nicomedia	Bursfelde	Westelijke Kerk	OSI	15B
Barbara van Nicomedia	Kathrinhagen	K_a	OKI_n	14d
Barbara van Nicomedia	Marklohe	K_a	KI_o	15d
Barbara van Nicomedia	Ohrdorf	K_a	OKI	14d
Barbara van Nicomedia	Scholen	K_a	KI N	15B
Barbara van Nicomedia	Schwäforden	K_a	KI_z	16a
Barbara van Nicomedia	Wennigsen	K_a	KI_o	15a
Bartholomeüs	Almstedt	K_a	NZK	15B
Bartholomeüs	Bückelte	K_a	ZKI	15A
Bartholomeüs	Großburgwedel	K_a	KI_n	16a
Bartholomeüs	Hattendorf	K_b	K_rondom	16
Bartholomeüs	Kirchdorf	S_b	ZSI	15d
Bartholomeüs	Kirchhorst	K_a	KI_rondom	15B
Bartholomeüs	Lippoldshausen	K_a	KI_OZW	15B
Bartholomeüs	Ohrdorf	K_a	OKI	14d
Bartholomeüs	Ohrdorf	K_a	NKI	14d
Bartholomeüs	Scholen	K_a	KI	15B
Bartholomeüs	Schwäforden	K_a	KI_rondom	16a
Bartholomeüs	Verden	S_B3	SII_B3 pilaar	14c
Bartholomeüs	Verden	S_d_B3	SIII_B2	16d
Bartholomeüs	Wennigsen	K_b	KII_c	15A
Bavo van Gent	Groningen Martinikerk	S_e B3	SV_B2_z	15d
Besnijdenis	Bolsward	S_d B3	SI_BI_z	15bc
Bespotting	Engerode	K_a	KIN	15a
Bespotting	Enkhuizen	S_i B2	SX_BII_n	15d
Bespotting	Holtorf	S_a	NSI	16bc
Bespotting	Müden	K_a	OKI	15d
Bespotting	Naarden	S_k	SVIII_n	16a
Bespotting van Elisa	Enkhuizen	S_i B2	SIX_BII_z	15d
Bespotting van Elisa	Naarden	S_k	SVIII_z	16a
Bewening	Altenoythe	S_c	SII_z	15d
Bewening in schip	Amsterdam	Kap	KapelN	16
Bewening in schip	Amsterdam	S B3	B3	16
Bewening	Engerode	K_a	KIZ	15a
Bewening	Schwäforden	S_b	SII_z	16a
Bewening	Zutphen	S_d B2	SI_B2_z	15d
Bisschop	Bursfelde	K_a	NKI	15B
Boom van Jesse	Enkhuizen	S_k B2	SI_BI_o	15d
Boom van Jesse	Zaltbommel	S_i B3	SI_BI_o	16a
Boterheks en duivels	Nienburg	S_d B3	SIII_BI_n	15d
Bruidegom en bruid	Ohrdorf	K_a	OKI	14d
Bruiloft in Kana	Bolsward	S_d B3	SII_BI_n	15bc
Bruiloft in Kana	Engerode	K_a	KIN	15a
Bruiloft in Kana	Großenwieden	K_a	OKI	15d
Catharina v. Alexandrië	Altenoythe	K_a	KI_w	15d



<b>Afbeelding</b>	<b>Plaatsnaam</b>	<b>Kerkruimte</b>	<b>Travee</b>	<b>Datering</b>
Catharina v. Alexandrië	Bursfelde	Westelijke Kerk	OSI	15B
Catharina v. Alexandrië	Großburgwedel	S_c	NKI	16a
Catharina v. Alexandrië	Kathrinhagen	K_a	OKI_z	14d
Catharina v. Alexandrië	Leveste	S_c	SII gewelf	1400
Catharina v. Alexandrië	Lippoldshausen	K_a	WKI	15B
Catharina v. Alexandrië	Marklohe	K_a	KI_o	15d
Catharina v. Alexandrië	Ohrdorf	K_a	OKI	14d
Catharina v. Alexandrië	Scholen	K_a	KI_z	15B
Catharina v. Alexandrië	Schwäforden	K_a	KI_n	16a
Catharina v. Alexandrië	Wennigsen	K_a	KI_o	15a
Catharina v. Alexandrië	Wildeshausen	S_e B1	NSI	15AB
Catharina v. Alexandrië	Zaltbommel	K_e	KIV_n	15b
Catharina v. Alexandrië	Zaltbommel	S_i B3	SVIII_BI_z	15d
Christina van Bolsena	Leveste	S_c	SII gewelf	1400
Christoforus	Almstedt	K_a	NK_o	15B
Christoforus	Bursfelde	Westelijke kerk	OSI	15B
Christoforus	Groningen Martinikerk	S_e B3	SII_BI_o	15d
Christoforus	Hattendorf	K_b	KI_o	16
Christoforus	Kirchhorst	S_c	NSI (venster)	15B
Christoforus	Loxstedt	S_d	SIII_w	15bc
Christoforus	Nienburg	S_d B3	ZSII_B3	15bc
Christoforus	Noordbroek	S_d	SIII_o	15d
Christoforus	Noordbroek	S_d	ZSI_B3	14bc
Christoforus	Ohrdorf	S_b	Triomfboog	14d
Christoforus	Riede	K_a	NKI	15d
Christoforus	Schiplage	S_b	SII_n	16a
Christoforus	Scholen	S_b	NSII	16a
Christoforus	Verden	S_d B3	OSI_B3	15A
Christoforus	Wildeshausen	Sacristie	OKI	15b
Christoforus	Zaltbommel	S_i B3	SIX_B3_knekelhuis	16b
Christoforus	Zaltbommel	S_i B3	SI_B3_o	15b
Christoforus + legende	Zaltbommel	S_i B3	SIX_BI_w	15d
Christoforus	Zutphen	Kap	Kapel	15a
Christuskop	Groningen Martinikerk	K_e	KI_sluitsteen	15a
Christuskop	Groningen Martinikerk	K_e B3	KI_B2_sluitsteen	15a
Christuskop	Lippoldshausen	K_a	OKI	15b
Christuskop	Nienburg	S_d B3	OSI_B3	15bc
Christuskop	Nienburg	S_d B3	SII_BI_c	15d
Cornelius	Zaltbommel	S_i B3	SVII_B3_n	15d
Cosmas en Damianus	Groningen Martinikerk	S_e B3	SIV_B3_n	15d
Cosmas en Damianus	Verden	S_B3	SII_B3 pilaar	14c
Crispinus en Crispinianus	Amsterdam	S B3	B3	16
Crispinus of Crispinianus	Zaltbommel	S_i B3	SIII_BI_n	15d
David en Goliath	Enkhuizen	S_k B2	SVII_BI_z	15d
David en Goliath	Nienburg	S_d B3	SIII_BI_o	15d
David en Goliath	Schwarmstedt	K_b	KI_o	16B

<b>Afbeelding</b>	<b>Plaatsnaam</b>	<b>Kerkruimte</b>	<b>Travee</b>	<b>Datering</b>
Toren Baris	Enkhuizen	S_k B2	SVI_BI_z	15d
Deugden	Groningen Martinikerk	S_e B3	SIV_B3_zuil-no	14c
Dionysius	Zutphen	Kap	Kapel	15a
Dood	Loxstedt	S_d	SIII_o	15bc
Dood	Riede	S_b	SII_z	15d
Dood en koning	Marklohe	K_b	OKI_n	15d
Doop in de Jordaan en Verzoeking	Bolsward	S_d B3	SII_BI_w	15bc
Doop in de Jordaan	Engerode	K_a	KIN	15a
Doop in de Jordaan	Enkhuizen	S_k B2	SXI_BI_n	15d
Doop in de Jordaan	Großenwieden	K_a	OKI	15d
Doop in de Jordaan	Noordbroek	S_d	SIII_o	15d
Doop in de Jordaan	Wildeshausen	Sacristie	WKI	15b
Doop in de Jordaan	Zutphen	S_g B1&B3	SI_BI_z	15d
Doornenkroning	Altenoythe	S_c	SII_z	15d
Doornenkroning	Enkhuizen	S_i B2	SIX_BII_n	15d
Doornenkroning	Groningen der Aa-kerk	S_c B3	SI_B3_z	15d
Doornenkroning	Großburgwedel	S_b	SI_w	16a
Doornenkroning	Lippoldshausen	K_a	WKI	15b
Doornenkroning	Müden	K_a	ZKI	15d
Doornenkroning	Ohrdorf	K_a	OKI	14d
Doornenkroning	Scholen	S_b	SII_o	16a
Dorothea van Caesarea	Ohrdorf	K_a	OKI	14d
Dorothea van Caesarea	Scholen	K_a	KI_n	15B
Dorothea van Caesarea	Zutphen	Kap	Kapel	15a
Draak	Noordbroek	S_d	SII_z	14bc
Draken	Garmerswold	K_a	KI_n	16a
Drie helden van David	Enkhuizen	S_k B2	SI_BI_z	15d
Drie koningen zien ster	Enkhuizen	S_k B2	SI_BI_n	15d
Drie levenden en drie doden	Zaltbommel	S_i B3	SIX_B3_w	15B
Drie levenden en drie doden	Zutphen	Kap	Kapel	15B
Drogo van Sebourg	Nienburg	S_c B3	SI_BI_o	15c
Droom van de schenker	Enkhuizen	S_k B2	SIII_BI_z	15d
Duivel	Kathrinshagen	S_b	SI_n	14d
Duivel	Schwarmstedt	K_b	KI_n	16B
Ecce Homo	Großenwieden	K_a	OKI	15d
Ecce Homo	Lippoldshausen	K_a	NKI	15b
Ecce Homo	Schwäforden	S_b	SII_n	16a
Eligius van Noyon	Amsterdam	Kap	Kapel Zuid	16
Eligius van Noyon	Groningen Martinikerk	K_e B3	Omgang zzo_c	15a
Eligius van Noyon	Groningen Martinikerk	Kooromgang	Omgang zzo_sluitsteen	15a
Elisabeth van Thüringen	Großburgwedel	S_c	ZKI	16a
Elisabeth van Thüringen	Kirchdorf	K	Sacristie	15d
Elisabeth van Thüringen	Schwäforden	K_a	KI_n	16a
Elisabeth van Thüringen	Wennigsen	K_a	KI_o	15a
Elisabeth van Thüringen	Wildeshausen	S_e B1	SI_o	15AB

<b>Afbeelding</b>	<b>Plaatsnaam</b>	<b>Kerkruimte</b>	<b>Travee</b>	<b>Datering</b>
Emmaüsgangers	Groningen der Aa-kerk	S_c B3	SI_B2_n	15d
Emmaüsgangers	Holtorf	S_a	NSI	16bc
Emmaüsgangers	Loppersum	K_d	KIII_z	1500
Engel	Kathrinhagen	K_a	KI_w	14d
Engel	Loppersum	K_d	KII_w	1500
Engel	Zaltbommel	K_e	KIV_w	15d
Engel met kruis	Zutphen	S_g B1&B3	SVI_B1_n	15d
Engelen	Bursfelde	Westelijke kerk	WSI	15B
Engelen	Großburgwedel	K_a	KI_c	16a
Engelen	Großburgwedel	S_c	SI_c	16a
Engelen	Hattendorf	S_b B3	SI_w	16
Engelen	Holtensen	S_c	SII_o	16bc
Engelen	Nienburg	S_d B3	OSI_B3	15bc
Engelen	Nikolausberg	S_a	SI rondom	15d
Engelen	Scholen	K_a	OKI	15B
Engelen	Uithuizen	K_b	KI_nz	16b
Engelen	Wennigsen	K_b	KI gewelf rondom	15A
Engelen	't Zandt	K_b	KI_rondom	16a
Evangelisten	Garmerwolde	S_a	SI rondom	16a
Evangelisten	Groningen Martinikerk	S_e B3	SII_B3_ownz	15d
Evangelisten	Groningen Martinikerk	S_e B3	SV_B1_ownz	15d
Evangelisten	Holtensen	S_c	SII_nz	16bc
Evangelisten	Kirchdorf	S_b	SI_nz	1600
Evangelisten	Lippoldshausen	K_a	KI_noz	15B
Evangelisten	Marklohe	K_a	KI_w	15d
Evangelisten	Nienburg	S_d B3	SII_rondom	15bc
Evangelisten	Noordbroek	S_d	SII_o	14bc
Evangelisten	Noordbroek	S_d	SI_o	15d
Evangelisten	Wennigsen	K_b	KII gewelf punten	15A
Evangelisten	Zaltbommel	S_i B3	SI_BI_o	16a
Evangelisten	't Zandt	K_b	KII_rondom	16a
Fabeldieren	Müden	S_a	WSI	15d
Feniks	Zaltbommel	K_e	KI_z	15d
Filippus	Bückelte	K_a	NKI	15A
Filippus	Hattendorf	K_b	K_rondom	16
Filippus	Kirchhorst	K_a	KI_rondom	15B
Filippus	Ohrdorf	K_a	ZKI	14d
Filippus	Ohrdorf	K_a	NKI	14d
Filippus	Riede	K_a	KIO	15d
Filippus	Schiplage	K_a	ZKI	16a
Filippus	Scholen	K_a	KI	15B
Filippus	Schwäforden	K_a	KI_rondom	16a
Filippus	Verden	S_B3	SII_B3 pilaar	14c
Filippus	Verden	S_d B3	SIV_B2	16d
Filippus	Wennigsen	K_b	KII_c	15A
Geboorte	Altenoythe	K_a	KI_z	15d

<b>Afbeelding</b>	<b>Plaatsnaam</b>	<b>Kerkruimte</b>	<b>Travee</b>	<b>Datering</b>
Geboorte	Bolsward	S_d B3	SI_BI_o	15bc
Geboorte	Enkhuizen	S_k B2	SIII_BI_n	15d
Geboorte	Garmerwolde	S_a B3	SI_BI_n	16a
Geboorte	Groningen Martinikerk	K_e	ZKI	16b
Geboorte	Großenwieden	K_a	NKI	15d
Geboorte	Hattendorf	S_b B3	SI_n	16
Geboorte	Loppersum	Kap_b	KapII_o	15d
Geboorte	Marklohe	K_b	NKI	15d
Geboorte	Riede	S_b	SI_o	15d
Geboorte	Schäpingen	S_a	NSI	15bc
Geboorte	Scholen	S_b	SII_n	16a
Geboorte	Schwäforden	S_b	SII_n	16a
Geboorte	Wildeshausen	Sacristie	ZKI	15b
Genadestoel	Amsterdam	Kap	Kapel Zuid	16
Genadestoel	Holtorf	S_a	ZSI	16bc
Genadestoel	Kirchdorf	S_b	SI_o	1600
Genadestoel	Lippoldshausen	K_a	OKI	15B
Genadestoel	Ohrdorf	S_b	OSI	14d
Genadestoel	Schwarmstedt	K_b	KII_w	16B
Genadestoel	Wildeshausen	S_e B1	NSI	15AB
Gertrudis van Nijvel (legende)	Oldenburg	K_a	KI_rondom	15d
Geseling	Bursfelde	Westelijke kerk	ZSI	15B
Geseling	Engerode	K_a	KI_n	15a
Geseling	Enkhuizen	S_i B2	SVIII_BII_n	15d
Geseling	Großburgwedel	S_b	SI_w	16a
Geseling	Lippoldshausen	K_a	NKI	15b
Geseling	Naarden	S_k	SIX_n	16a
Geseling	Ohrdorf	K_a	OKI	14d
Geseling	Wildeshausen	S_e	ZSI	15AB
Geseling der Makkabeeën	Naarden	S_k	SIX_nz	16a
Geseling van Job	Enkhuizen	S_i B2	SVIII_BII_z	15d
Gethsemané	Garmerwolde	S_a B3	SI_B3_z	16a
Gethsemané	Groningen der Aa-kerk	S_c B3	SI_B3_w	15d
Gethsemané	Groningen Martinikerk	K_e	NKIII	16b
Gethsemané	Großenwieden	K_a	NKI	15d
Gethsemané	Lippoldshausen	K_a	NKI	15b
Gethsemané	Loppersum	K_d	KIII_n	1500
Gethsemané	Müden	K_a	OKI	15d
Gethsemané	Naarden	S_k	SXI_n	16a
Gethsemané	Nienburg	S_d B3	SII_BI_o	15d
Gethsemané	Ohrdorf	K_a	NKI	14d
Gethsemané	Wildeshausen	Sacristie	WKI	15b
Gevangenneming	Enkhuizen	S_k B2	SVIII_BI_n	15d
Gevangenneming	Wildeshausen	Sacristie	WKI	15b
Gildetekens	Zaltbommel	S_i B3	SVII_BI_n	15d

<b>Afbeelding</b>	<b>Plaatsnaam</b>	<b>Kerkruimte</b>	<b>Travee</b>	<b>Datering</b>
Graflegging	Engerode	K_a	KI_z	15a
Graflegging	Enkhuizen	S_i B2	SV_BII_n	15d
Graflegging	Großenwieden	K_a	ZKI	15d
Graflegging	Holtorf	S_a	NSI	16bc
Graflegging	Lippoldshausen	K_a	WKI	15b
Graflegging	Naarden	S_k	SV_n	16a
Graflegging	Ohrdorf	K_a	OKI	14d
Graflegging	Wildeshausen	Sacristie	NKI	15b
Gregorius de Grote	Loppersum	K_d	K_o	1500
Gregorius de Grote	Petkum	K_a	K_o	15d
Gregorius de Grote	Zutphen	Kap	Kapel	15a
Griffioenen	Garmerwolde	K_a	KI_z	16a
Grotesken	Schäpingen	S_a	WSI	15bc
Grotesken	't Zandt	S_d	SIII_IV_NZ	16d
Gulzigheid?	Uithuizen	K_b	KII_n	16b
Haan	't Zandt	K_b	KII_c	16a
Haas	Noordbroek	S_d B3	OSI	14bc
Hakkende man (met winkelhaak)	Uithuizen	K_b	KII_n	16b
Heilige Maagschap	Loxstedt	S_d	SI_o	15bc
Heilige Maagschap	Zutphen	S	Zuiderdwarspand	15d
Heiligen (vrouwelijk) (onid.)	Groningen Martinikerk	Kooromgang	Omgang_BI_I_sluit steen	15a
Heiligen (onid.)	't Zandt	S_d	SI_N SII_N SIII_NZ	15a
Heiligen/ apostelreeks	Müden	S_a	OSI rondom	15d
Heiligenreeks (onid.)	Petkum	K_c	KI_o, NKII, NKIII	15d
Helena	Zaltbommel	S_i B3	SVI_B3_z	15d
Hemelvaart	Enkhuizen	S_i B2	SI_BII_n	15d
Hemelvaart	Groningen der Aa-kerk	S_c B3	SII_B2_o	15d
Hemelvaart	Großburgwedel	S_b	SI_z	16a
Hemelvaart	Großenwieden	K_a	ZKI	15d
Hemelvaart	Holtorf	S_a	ZSI	16bc
Hemelvaart	Naarden	S_k	SIII_n	16a
Hemelvaart	Ohrdorf	K_a	ZKI	14d
Hemelvaart	Zutphen	S_d B2	SI_B2_o	15d
Hemelvaart van Elia	Enkhuizen	S_i B2	SI_BII_z	15d
Hemelvaart van Elia	Holtensen	S_c	SII_w	16bc
Hemelvaart van Elia	Kirchdorf	S_b	SI_w	1600
Hemelvaart van Elia	Naarden	S_k	SIII_z	16a
Hermes Trismegistus	Zutphen	K_b	KII_n	15d
Herodes	Großenwieden	K_a	NKI	15d
Herodes?	Lippoldshausen	K_a	NKI	15b
Hert	Schwarmstedt	K_b	KI_z	16B
Hert (springend)	Uithuizen	K_b	KII_w	16b
Hiëronymus	Loppersum	K_d	K_o	1500
Hiëronymus	Petkum	K_a	K_o	15d
Hiëronymus	Zutphen	Kap	Kapel	15a

<b>Afbeelding</b>	<b>Plaatsnaam</b>	<b>Kerkruimte</b>	<b>Travee</b>	<b>Datering</b>
Bespuging van Hur	Enkhuizen	S_i B2	SX_BII_z	15d
Huwelijk Jozef en Maria	Enkhuizen	S_k B2	SVI_BI_n	15d
Instelling huwelijk (Adam en Eva)	Barenburg	K_b	KII_w	15B
Instelling huwelijk (A&E)	Riede	K_a	KI_w	15d
Intocht in Jeruzalem	Enkhuizen	S_k B2	SX_BI_n	15d
Intocht in Jeruzalem	Groningen Martinikerk	K_e	NKI	16b
Intocht in Jeruzalem	Großenwieden	K_a	ZKI	15d
Intocht in Jeruzalem	Lippoldshausen	K_a	NKI	15b
Intocht in Jeruzalem	Müden	K_a	OKI	15d
Intocht in Jeruzalem	Nienburg	S_d B3	SII_BI_n	15d
Intocht in Jeruzalem	Ohrdorf	K_a	NKI	14d
Intocht in Jeruzalem	Wildeshausen	Sacristie	WKI	15b
Intocht van David	Enkhuizen	S_k B2	SX_BI_z	15d
Jacobus Maior	Altenoythe	K_a	KI_w	15d
Jacobus Maior	Bursfelde	K_a	NKI	15B
Jacobus Maior	Großburgwedel	K_a	KI_o	16a
Jacobus Maior	Hattendorf	K_b	K_rondom	16
Jacobus Maior	Kirchhorst	K_a	KI_rondom	15B
Jacobus Maior	Leveste	S_c	ZSI	16a
Jacobus Maior	Nikolausberg	S_d B3	SI B3 w	15d
Jacobus Maior	Ohrdorf	K_a	ZKI	14d
Jacobus Maior	Schiplage	K_a	NKI	16a
Jacobus Maior	Scholen	K_a	KI	15B
Jacobus Maior	Schwäforden	K_a	KI_rondom	16a
Jacobus Maior	Uithuizen	K_b	KII_z	16b
Jacobus Maior	Verden	S_B3	SII_B3 pilaar	14c
Jacobus Maior	Verden	S_d B3	SIII_B2	16d
Jacobus Maior	Wennigsen	K_b	KII_c	15A
Jacobus Maior	Zaltbommel	S_i B3	SIV_BI_z	15d
Jacobus Maior	Zutphen	Kap	Kapel	15a
Jacobus Minor	Bückelte	K_a	ZKI	15A
Jacobus Minor	Bursfelde	K_a	ZKI	15B
Jacobus Minor	Großenwieden	S_c	ZSI (venster)	15d
Jacobus Minor (?)	Hattendorf	K_b	K_rondom	16
Jacobus Minor	Kirchhorst	K_a	KI_rondom	15B
Jacobus Minor	Lippoldshausen	K_a	KI_OZW	15B
Jacobus Minor	Ohrdorf	K_a	ZKI	14d
Jacobus Minor (?)	Schiplage	K_a	ZKI	16a
Jacobus Minor	Scholen	K_a	KI	15B
Jacobus Minor	Schwäforden	K_a	KI_rondom	16a
Jacobus Minor	Verden	S_B3	SII_B3 pilaar	14c
Jacobus Minor	Wennigsen	K_b	KII_c	15A
Joab doodt Abner	Naarden	S_k	SX_nz	16a
Joachim en Anna bij de gouden poort	Loppersum	Kap_b	Kapl_o	15d
Johannes de Doper	Altenoythe	K_a	KI_w	15d

<b>Afbeelding</b>	<b>Plaatsnaam</b>	<b>Kerkruimte</b>	<b>Travee</b>	<b>Datering</b>
Johannes de Doper	Groningen Martinikerk	S_e B3	SIII_B3_o	15d
Johannes de Doper	Groningen Martinikerk	S_e B3	SV_B2_n	15d
Johannes de Doper	Groningen Martinikerk	K_e	KIII_sluitsteen	15a
Johannes de Doper	Groningen Martinikerk	K_e B3	KIII_B2_sluitsteen	15a
Johannes de Doper	Lippoldshausen	K_a	OKI	15B
Johannes de Doper	Verden	S_d B3	NSIV_B3	14c
Johannes de Doper	Verden	S_d B3	SIII_c_B1	14a
Johannes Evangelist	Amsterdam	S B3	B3	16
Johannes Evangelist	Bückelte	K_a	ZKI	15A
Johannes Evangelist	Bursfelde	Westelijke kerk	OSI	15B
Johannes Evangelist	Bursfelde	K_a	NKI	15B
Johannes Evangelist	Groningen Martinikerk	S_e B3	SIII_B3_w	15d
Johannes Evangelist	Großburgwedel	K_a	KI_n	16a
Johannes Evangelist	Hattendorf	K_b	K_rondom	16
Johannes Evangelist	Kirchdorf	K_a	OKI	15d
Johannes Evangelist	Kirchhorst	K_a	KI_rondom	15B
Johannes Evangelist	Leveste	S_c	ZSI	16a
Johannes Evangelist	Lippoldshausen	K_a	KI_OZW	15B
Johannes Evangelist	Marklohe	K_b	KI_z	15d
Johannes Evangelist	Ohrdorf	K_a	ZKI	14d
Johannes Evangelist	Schiplage	K_a	NKI	16a
Johannes Evangelist	Scholen	K_a	KI	15B
Johannes Evangelist	Schwäforden	K_a	KI_rondom	16a
Johannes Evangelist	Verden	S_d_B3	SIV_B2	16d
Johannes Evangelist	Wennigsen	K_b	KII_c	15A
Johannes Evangelist	Zutphen	S_g B1&B3	SI_B3_n	15d
Jona in de Walvis	Enkhuizen	S_i B2	SV_BII_z	15d
Jona in de Walvis	Naarden	S_k	SV_z	16a
Joris en de draak	Großburgwedel	S_c	SI_n	16a
Joris en de draak	Kathrinhagen	S_b	SI_z	14d
Joris en de draak	Lippoldshausen	K_a	WKI	15B
Joris en de draak	Loxstedt	S_d	SI_n	15bc
Joris en de draak	Scholen	S_b	OSI	15B
Judas Thaddeüs	Hattendorf	K_b	K_rondom	16
Judas Thaddeüs	Kirchdorf	S_b	NIS	15d
Judas Thaddeüs	Kirchhorst	K_a	KI_rondom	15B
Judas Thaddeüs	Ohrdorf	K_a	ZKI	14d
Judas Thaddeüs	Scholen	K_a	NKI	15B
Judas Thaddeüs	Schwäforden	K_a	KI_rondom	16a
Judas Thaddeüs	Verden	S_B3	SII_B3_pilaar	14c
Judas Thaddeüs	Wennigsen	K_b	KII_c	15A
Judaskus	Altenoythe	S_c	SII_w	15d
Judaskus	Engerode	K_b	KII_n	15a
Judaskus	Groningen der Aa-kerk	S_c B3	SI_B3_n	15d
Judaskus	Großenwieden	K_a	NKI	15d
Judaskus	Lippoldshausen	K_a	NKI	15b

<b>Afbeelding</b>	<b>Plaatsnaam</b>	<b>Kerkruimte</b>	<b>Travee</b>	<b>Datering</b>
Judaskus	Naarden	S_k	SX_n	16a
Judaskus	Ohrdorf	K_a	NKI	14d
Judaskus	Scholen	S_b	SII_o	16a
Judith en Holofernes	Deiderode	S_c	SII_z	15B
Judith en Holofernes	Schwarmstedt	K_b	KI_o	16B
Juliana van Nicomedia	Leveste	S_c	SII gewelf	1400
Kain en Abel	Schwarmstedt	K_b	KI_z	16B
Kajafas	Lippoldshausen	K_a	NKI	15b
Kajafas	Müden	K_a	OKI	15d
Kajafas	Ohrdorf	K_a	NKI	14d
Kajafas	Wildeshausen	Sacristie	WKI	15b
Karel de Grote	Verden	S_B3	SII_B3 pilaar	14c
Kerkvorsten?	Großburgwedel	K_a	KI_w	16a
Kindermoord in Bethlehem	Bolsward	S_d B3	SI_BI_n	15bc
Kindermoord in Bethlehem	Groningen Martinikerk	K_e	ZKIV	16b
Kindermoord in Bethlehem	Großenwieden	K_a	OKI	15d
Kindermoord in Bethlehem	Wildeshausen	Sacristie	OKI	15b
Koningin van Seba	Enkhuizen	S_k B2	SII_BI_z	15d
Koperen slang	Enkhuizen	S_i B2	SVI_BII_z	15d
Koperen slang	Naarden	S_k	SVI_z	16a
Kraanvogel	Zaltbommel	K_e	KI_z	15d
Kroon	Uithuizen	K_b	KII_ow	16b
Kruisafneming	Engerode	K_a	KI_z	15a
Kruisafneming	Großenwieden	K_a	OKI	15d
Kruisafneming	Lippoldshausen	K_a	WKI	15b
Kruisafneming	Ohrdorf	K_a	OKI	14d
Kruisafneming	Schäpingen	S_a	NSI	15bc
Kruisafneming	Wildeshausen	Sacristie	NKI	15b
Kruisdraging	Altenoythe	S_c	SII_n	15d
Kruisdraging	Bursfelde	Westelijke kerk	NSI	15B
Kruisdraging	Engerode	K_a	KI_o	15a
Kruisdraging	Enkhuizen	S_i B2	SVII_BII_n	15d
Kruisdraging	Großburgwedel	S_b	SI_w	16a
Kruisdraging	Großenwieden	K_a	OKI	15d
Kruisdraging	Holtorf	S_a	NSI	16bc
Kruisdraging	Lippoldshausen	K_a	WKI	15b
Kruisdraging	Müden	K_a	ZKI	15d
Kruisdraging	Naarden	S_k	SVII_n	16a
Kruisdraging	Nienburg	S_d B3	SII_BI_z	15d
Kruisdraging	Ohrdorf	K_a	OKI	14d
Kruisdraging	Schäpingen	S_a	NSI	15bc
Kruisdraging	Scholen	S_b	SII_z	16a
Kruisdraging	Wildeshausen	S_e	ZSI	15AB
Kruisdraging	Wildeshausen	Sacristie	WKI	15b
Kruisgroep	Altenoythe	S_c	SII_o	15d
Kruisgroep	Engerode	K_a	KIO	15a



<b>Afbeelding</b>	<b>Plaatsnaam</b>	<b>Kerkruimte</b>	<b>Travee</b>	<b>Datering</b>
Kruisgroep	Garmerwolde	S_a B3	SI_B3_w	16a
Kruisgroep	Groningen Martinikerkerk	K_e	NKV	16b
Kruisgroep	Großenwieden	K_a	OKI	15d
Kruisgroep	Holtorf	S_a	NSI	16bc
Kruisgroep	Lippoldshausen	K_a	WKI	15b
Kruisgroep	Marklohe	K_b	ZKII	15d
Kruisgroep	Müden	K_a	ZKI	15d
Kruisgroep	Naarden	S_k	SVI_n	16a
Kruisgroep	Ohrdorf	K_a	OKI	14d
Kruisgroep	Schäpingen	S_a	NSI	15bc
Kruisgroep	Scholen	S_b	ZSI	15B
Kruisgroep	Scholen	S_b	SII_z	16a
Kruisgroep	Schwäforden	S_b	SII_o	16a
Kruisgroep	Verden	S_d	SI_o	15bc
Kruisgroep	Wildeshausen	Sacristie	NKI	15b
Kruisgroep	Zaltbommel	S_i B3	SII_B3_pilaar	15b
Kruisiging	Enkhuizen	S_i B2	SVI_BII_n	15d
Kruisiging	Loppersum	S_d B1	SI_c	13d
Kruisiging	Wildeshausen	Sacristie	NKI	15b
Kruislegende	Verden	K_b	NKII	15A
Kruisoprichting	Großenwieden	K_a	OKI	15d
Kruisoprichting	Holtorf	S_a	NSI	16bc
Kruisoprichting	Schäpingen	S_a	NSI	15bc
Kruisval	Holtorf	S_a	NSI	16bc
Kruisweg	Altenoythe	S_c	SII_z	15d
Laatste Avondmaal	Enkhuizen	S_k B2	SIX_BI_n	15d
Laatste Avondmaal	Groningen Martinikerkerk	K_e	NKII	16b
Laatste Avondmaal	Großenwieden	K_a	ZKI	15d
Laatste Avondmaal	Lippoldshausen	K_a	NKI	15b
Laatste Avondmaal	Müden	K_a	OKI	15d
Laatste Avondmaal	Ohrdorf	K_a	NKI	14d
Laatste Avondmaal	Wildeshausen	Sacristie	WKI	15b
Laatste Oordeel	Almstedt	K_a	KI_onz	15B
Laatste Oordeel	Altenoythe	S_c	SI rondom	15d
Laatste Oordeel	Amsterdam	Kap	KapelN	16
Laatste Oordeel	Barenburg	K_b	KI_o	15B
Laatste Oordeel	Bückelte	K_a	KI_o, n, z	15A
Laatste Oordeel	Deiderode	K_a	OKI	15B
Laatste Oordeel	Enkhuizen	K_b	KI/II_noz	15d
Laatste Oordeel	Groningen Martinikerkerk	K_e	WKV	16b
Laatste Oordeel	Großburgwedel	S_c	SI_o	16a
Laatste Oordeel	Großenwieden	K_a	KI_o, n, z	15d
Laatste Oordeel	Hattendorf	S_b B3	SI_o	16
Laatste Oordeel	Holtensen	S_c	SI_on (wz ?)	16bc
Laatste Oordeel	Holtorf	S_a	ZSI	16bc
Laatste Oordeel	Kathrinhagen	K_a	KI_ozn	14d

<b>Afbeelding</b>	<b>Plaatsnaam</b>	<b>Kerkruimte</b>	<b>Travee</b>	<b>Datering</b>
Laatste Oordeel	Kirchdorf	K_a	KI_ozwn	1600
Laatste Oordeel	Leveste	S_c	SI rondom	1500
Laatste Oordeel	Lippoldshausen	K_a	OKI	15B
Laatste Oordeel	Loppersum	K_d	NKIV	1500
Laatste Oordeel	Loxstedt	S_d	SII_onz	15bc
Laatste Oordeel	Marklohe	K_b	KII_onz	15d
Laatste Oordeel	Middelstum	S_d	SI_onz	16A
Laatste Oordeel	Naarden	S_k K_a	SI_nz KI_onz	16a
Laatste Oordeel	Nienburg	S_d B3	SIII_BI_w	15d
Laatste Oordeel	Noordbroek	K_b	KII-o	15d
Laatste Oordeel	Ohrdorf	K_a	ZKI	14d
Laatste Oordeel	Oldenburg	S_a	SI_owzn	15d
Laatste Oordeel	Riede	K_a	KI_ozn	15d
Laatste Oordeel	Schäpingen	S_a	WSI	15bc
Laatste Oordeel	Schiplage	S_b	SI_ozn	16a
Laatste Oordeel	Scholen	S_b	SI_ozn	15B
Laatste Oordeel	Schwäforden	S_b	Triomfboog	16a
Laatste Oordeel	Uithuizen	K_b	KI_o	16b
Laatste Oordeel	Wennigsen	K_b	KI_o	15A
Laatste Oordeel	Zaltbommel	S_i B3	SI_o	15d
Laatste Oordeel	Zaltbommel	K_e	KII_z	15bc
Laatste Oordeel	't Zandt	S_d	SII_n	16a
Laatste Oordeel	't Zandt	S_d	SII_n	15B
Laatste Oordeel	Zutphen	S_g BI & B3	SI_BI_w	15d
Lam Gods	Lippoldshausen	K_a	KI_c	15B
Lam Gods	Loppersum	K_d	KIII_o	1500
Lam Gods	Loppersum	S_d B3	SI_c	13d
Lam Gods	Marklohe	K_a	KI_w	15d
Lam Gods	Nikolausberg	S_a	SI_c	15d
Lam Gods	Verden	S_d B3	SI_c BI	14a
Laurentius van Rome	Nienburg	S_c B3	SI_BI_o	15c
Laurentius van Rome	Verden	S_B3	SII_B3 pilaar	14c
Laurentius van Rome	Zutphen	Kap	Kapel	15a
Leeuw met jongen	Verden	S_d B3	SIV_c BI	14a
Lucas Evangelist	Deiderode	S_c	SI_n	15B
Lucia van Syracuse	Marklohe	K_a	KI_o	15d
Lucia van Syracuse	Scholen	K_a	KI_z	15B
Lucius van Chur	Verden	S_B3	SII_B3 pilaar	14c
Maagd met eenhoorn	Loppersum	K_d	KII_o	1500
Maagd met eenhoorn	Zaltbommel	S_i B3	SVII_BI_z	15d
Maiestas Domini	Zutphen	S_d B2	SIV_B2_o	15d
Man van Smarten	Amsterdam	Kap	Kapel Zuid	16
Man van Smarten	Groningen der Aa-kerk	S_c B3	SI_B3_o	15d
Man van smarten	Loppersum	K_d	KIII_w	1500
Man van Smarten	Noordbroek	K_b	OKI	15d
Man van Smarten	't Zandt	K_b	KII_c	16a

<b>Afbeelding</b>	<b>Plaatsnaam</b>	<b>Kerkruimte</b>	<b>Travee</b>	<b>Datering</b>
Manna-regen	Enkhuizen	S_k B2	SIX_BI_z	15d
Heiligen (mannelijk) (onid.)	Schwäforden	K_a	KI_o	16a
Margaretha van Antiochië	Lippoldshausen	K_a	WKI	15B
Margaretha van Antiochië	Marklohe	K_a	KI_o	15d
Margaretha van Antiochië	Scholen	K_a	KI_o	15B
Margaretha van Antiochië	Schwäforden	K_a	KI_z	16a
Maria koningin van de hemel	Almstedt	K_a	OK_n	15B
Maria koningin van de hemel	Amsterdam	Kap	KapelN	16
Maria koningin van de hemel	Barenburg	K_b	KI_w	15B
Maria koningin van de hemel	Bursfelde	Westelijke kerk	OSI_n	15B
Maria koningin van de hemel	Bursfelde	Westelijke kerk	OSI_z	15B
Maria koningin van de hemel	Groningen der Aa-kerk	K	Sacristie Zuid	15bc
Maria koningin van de hemel	Groningen Martinikerk	S_e B3	SIV_B3_o	15d
Maria koningin van de hemel	Groningen Martinikerk	K_e B3	KII_B2_sluitsteen	15a
Maria koningin van de hemel	Noordbroek	K_b	KII_c	15d
Maria koningin van de hemel	Scholen	K_a	K_o	15B
Maria koningin van de hemel	Schwäforden	K_a	KI_o	16a
Maria koningin van de hemel	Verden	S_d B3	SII-c_BI	14a
Maria koningin van de hemel	Wildeshausen	S_e	SI_o	15AB
Maria koningin van de hemel	Zaltbommel	S_i B3	SI_BI_o	15b
Maria koningin van de hemel	Zutphen	S_g BI&B3	SVI_BI_n	15d
Maria koningin van de hemel	Zutphen	K_b	KI_o	15d
Maria koningin van de hemel	Zutphen	Kap	Kapel	15a
Maria Magdalena	Groningen Martinikerk	S_e B3	SII_BI_w	15d
Maria Magdalena	Marklohe	K_a	KI_o	15d
Maria Magdalena	Zaltbommel	S_i B3	SIX_BI_pilaar	15d
Kroning van Maria	Altenoythe	K_a	KI_o	15d
Kroning van Maria	Großburgwedel	K_a	KI_o	16a
Kroning van Maria	Kirchhorst	K_a	KI_o	15B
Kroning van Maria	Marklohe	K_b	KII_n	15d
Kroning van Maria	Noordbroek	S_d BI	NSI	14bc
Maria's tempelgang	Loppersum	Kap_b	Kapl_z	15d
Martinus van Tours	Amsterdam	S B3	B3	16
Martinus van Tours	Groningen Martinikerk	K_e B3	KIV_B2_sluitsteen	15a
Martinus van Tours	Groningen Martinikerk	S_e B3	SIII_BI_o	15d
Martinus van Tours	Groningen Martinikerk	S_e B3	SIII_B3_z	15d
Martinus van Tours	Groningen Martinikerk	S_e B3	SV_B2_w	16a
Martinus van Tours	Groningen Martinikerk	K_e	KIV_sluitsteen	15a
Martinus van Tours	Groningen Martinikerk	Kooromgang	Omgang no- sluitsteen	15a
Martinus van Tours	Groningen Martinikerk	K_e B3	Omgang no_c	15a
Martinus van Tours	Holtensen	S_c	SIII_w	16bc
Martinus van Tours	Nienburg	S_c B3	SI_BI_o	15c
Martinus van Tours	Schiplage	S_b	NSI	16a
Martinus van Tours	Scholen	S_b	OSI	15B
Maskers	Nienburg	S_d BI B3	Verspreid over muren	15bc

<b>Afbeelding</b>	<b>Plaatsnaam</b>	<b>Kerkruimte</b>	<b>Travee</b>	<b>Datering</b>
Mattheüs	Amsterdam	Kap	Kapel Zuid	16
Mattheüs	Hattendorf	K_b	K_rondom	16
Mattheüs	Kirchdorf	S_b	NSI	15d
Mattheüs	Kirchhorst	K_a	KI_rondom	15B
Mattheüs	Ohrdorf	K_a	ZKI	14d
Mattheüs	Schiplage	S_b	ZSI	16a
Mattheüs	Scholen	K_a	KI	15B
Mattheüs	Schwäforden	K_a	KI_rondom	16a
Mattheüs	Verden	S_d B3	SII_B2	16d
Mattheüs	Wennigsen	K_b	KII_c	15A
Matthias	Hattendorf	K_b	K_rondom	16
Matthias	Lippoldshausen	K_a	KI_OZW	15B
Matthias	Ohrdorf	K_a	ZKI	14d
Matthias	Scholen	K_a	KI	15B
Matthias	Schwäforden	K_a	KI_rondom	16a
Matthias	Zutphen	S_g B1&B3	SI_B3_w	15d
Mauritius van Auganum	Almstedt	K_a	OK_z	15B
Mensen en dieren	Marklohe	K_b	ONZKI en KII	15d
Mercurius Hermes	Zutphen	K_b	KII_z	15d
Naäman gereinigd	Enkhuizen	S_k B2	SXI_BI_z	15d
Nar	Zaltbommel	K_e	KII_o	15d
Narren, mannen, vrouwen	Zaltbommel	S_i B3	SV_w	15b
Nebuchadnessar	Zutphen	K_b	KII_w	15d
Nederdaling ter helle	Engerode	K_b	KII_z	15a
Nederdaling ter helle	Enkhuizen	S_i B2	SIII_BII_n	15d
Nederdaling ter helle	Großburgwedel	S_b	SI_o	16a
Nederdaling ter helle	Holtorf	S_a	NSI	16bc
Nederdaling ter helle	Lippoldshausen	K_a	WKI	15b
Nicolaas van Myra	Bursfelde	K_a	NKI	15B
Nicolaas van Myra	Kirchhorst	K_a	KI_w	15B
Nicolaas van Myra	Kirchhorst	K_a	WKI	15B
Nicolaas van Myra	Nienburg	S_c B3	SI_BI_o	15c
Noli me Tangere	Groningen der Aa-kerk	S_c B3	SI_B2_w	15d
Noli me Tangere	Großburgwedel	S_b	SI_o	16a
Noli me Tangere	Großenwieden	K_a	ZKI	15d
Noli me Tangere	Holtorf	S_a	OSI	16bc
Noli me Tangere	Lippoldshausen	K_a	WKI	15b
Noli me Tangere	Ohrdorf	K_a	ZKI	14d
Noli me Tangere	Schäpingen	S_a	NSI	15bc
Noli me Tangere	Zutphen	S_d B2	SI_B2_n	15d
Novemberthema's	Groningen Martinikerk	S_e B3	SIV_B2_ownz	15d
Offer van Abraham	Enkhuizen	S_i B2	SVII_BII_z	15d
Offer van Abraham	Holtensen	S_c	SIII_o	16bc
Offer van Abraham	Marklohe	K_b	NKI	15d
Offer van Abraham	Naarden	S_k	SVII_z	16a
Ongelovige Thomas	Bursfelde	K_a	NKI	15B

<b>Afbeelding</b>	<b>Plaatsnaam</b>	<b>Kerkruimte</b>	<b>Travee</b>	<b>Datering</b>
Ongelovige Thomas	Holtorf	S_a	ZSI	16bc
Ongelovige Thomas	Loppersum	K_d	KII_z	1500
Ontvangst van de Wet	Enkhuizen	S_i B2	SII_BII_z	15d
Ontvangst van de Wet	Naarden	S_k	SII_z	16a
Opwekking van Lazarus	Großenwieden	K_a	ZKI	15d
Otger	Groningen Martinikerk	S_e B3	SIII_B3_n	15d
Panter	Noordbroek	S_d	SII_n	14bc
Paulus	Großburgwedel	K_a	KI_z	16a
Paulus	Hattendorf	K_b	K_rondom	16
Paulus	Kirchhorst	K_a	KI_rondom	15B
Paulus	Lippoldshausen	K_a	KI_OZW	15B
Paulus	Nikolausberg	S_d B3	SI B3 o	15d
Paulus	Ohrdorf	K_a	ZKI	14d
Paulus	Scholen	K_a	KI	15B
Paulus	Schwäforden	K_a	KI_rondom	16a
Paulus	Wennigsen	K_b	KII_c	15A
Paulus	Zutphen	Kap	Kapel	15a
Pelikaan	Groningen Martinikerk	S_e B3	SV_B3_n	15d
Pelikaan	Loppersum	K_d	KIV_w	1500
Pelikaan	Middelstum	K_c	KII_o	16A
Pelikaan	Uithuizen	K_b	KI_c	16b
Pelikaan	Wennigsen	K_b	KII_o	15A
Pelikaan	Zaltbommel	K_e	KI_z	15d
Pelikaan	't Zandt	K_b	KI_w	16a
Petrus	Bursfelde	K_a	ZKI	15B
Petrus	Großburgwedel	K_a	KI_o	16a
Petrus	Hattendorf	K_b	K_rondom	16
Petrus	Kirchdorf	K_a	OKI	15d
Petrus	Kirchhorst	K_a	KI_rondom	15B
Petrus	Lippoldshausen	K_a	KI_OZW	15B
Petrus	Loppersum	K_d	KI_o	1500
Petrus	Nikolausberg	S_d B3	SI B3 n	15d
Petrus	Ohrdorf	K_a	ZKI	14d
Petrus	Schiplage	S_b	NSI	16a
Petrus	Scholen	K_a	KI	15B
Petrus	Schwäforden	K_a	KI_rondom	16a
Petrus	Schwarmstedt	K_b	WKII	16A
Petrus	Verden	S_d_B3	SII_B2	16d
Petrus	Wennigsen	K_b	KII_c	15A
Petrus	Zutphen	Kap	Kapel	15a
Pilatus	Engerode	K_a	KI_n	15a
Pilatus	Garmerwolde	S_a B3	SI_B3_o	16a
Pilatus/bespotting/geseling	Groningen Martinikerk	K_e	NKIV	16b
Pilatus	Großenwieden	K_a	NKI	15d
Pilatus	Holtorf	S_a	NSI	16bc
Pilatus	Lippoldshausen	K_a	NKI	15b

<b>Afbeelding</b>	<b>Plaatsnaam</b>	<b>Kerkruimte</b>	<b>Travee</b>	<b>Datering</b>
Pilatus' vrouw?	Lippoldshausen	K_a	NKI	15b
Pilatus	Müden	K_a	ZKI	15d
Pilatus	Ohrdorf	K_a	NKI	14d
Pilatus	Schäpingen	S_a	NSI	15bc
Pinksteren	Enkhuizen	S_i B2	SII_BII_n	15d
Pinksteren	Groningen der Aa-kerk	S_c B3	SI_B2_o	15d
Pinksteren	Loppersum	K_d	KII_n	1500
Pinksteren	Middelstum	S_d	SI_w	16A
Pinksteren	Naarden	S_k	SII_n	16a
Pinksteren	Ohrdorf	K_a	ZKI	14d
Plantensoorten (4)	Verden	S_d B3	BI 4 gewelven	14a
Prediking	Verden	S_d B3	NSIII_B3	14c
Prekende priester	Zaltbommel	S_i B3	SV_B3_pilaar	15d
Presentatie in de tempel	Groningen Martinikerk	K_e	ZKIII	16b
Presentatie in de tempel	Großenwieden	K_a	OKI	15d
Presentatie in de tempel	Loppersum	Kap_b	KapII_w	15d
Presentatie in de tempel	Riede	S_b	SI_w	15d
Presentatie in de tempel	Wildeshausen	Sacristie	ZKI	15b
Profeten	Großburgwedel	S_c	SII_c	16a
Profeten	Wennigsen	K_b	KII_ozwn	15A
Profeten	Zutphen	S	Noorderdwarspan	15d
Putto met lans	Middelstum	K_c	KIII_n	16A
Putto op draak	Middelstum	K_c	KIII_z	16A
Rebecca bij de waterput	Enkhuizen	S_k B2	SV_BI_z	15d
Ridder in aanval	Groningen Martinikerk	S_e B3	SIV_B3_zuil-no	14c
Roos	Nienburg	S_d B3	SIII_BI_c	15d
Ruiter met kaars en zwaard	Amsterdam	Kooromgang	Kooromgang	16
Salvator mundi	Loppersum	K_d	KI_c	1500
Salvator mundi	Middelstum	K_c	KIII_n	16B
Salvator mundi	Petkum	K_c	KI_o	15d
Salvator mundi (recapitulatio)	Schwarmstedt	K_b	KII_w	16B
Samaritaanse vrouw bij de bron	Großenwieden	K_a	ZKI	15d
Samaritaanse vrouw bij de bron	Zutphen	S_g BI&B3	SI_BI_n	15d
Samgar doodt 600 filistijnen	Enkhuizen	S_k B2	SVIII_BI_z	15d
Schepping van Eva	Barenburg	K_b	KII_w	15B
Schepping van Eva	Loxstedt	S_d	SI_w	15bc
Sebastiaan	Amsterdam	Kap	Kapel Zuid	16
Sebastiaan	Loxstedt	S_d	SIII_n	15bc
Sebastiaan	Scholen	S_b	NSII	16a
Sebastiaan	Zaltbommel	K_e	KIV_n	15d
Sebastiaan	Zaltbommel	S_i B3	SVI_BI_z	15d
Sedes Sapientiae	Groningen Martinikerk	S_e B3	SIV_B3_zuil-no	14c
Sibyllen	Zutphen	S_g BI&B3	SI_B3_oz	15d
Sibyllen	Zutphen	K_b	KI_nz	15d
Simon van Cyrene	Holtorf	S_a	NSI	16bc

<b>Afbeelding</b>	<b>Plaatsnaam</b>	<b>Kerkruimte</b>	<b>Travee</b>	<b>Datering</b>
Simon Zelotes	Hattendorf	K_b	K_rondom	16
Simon Zelotes	Ohrdorf	K_a	ZKI	14d
Simon Zelotes	Schiplage	K_a	OKI	16a
Simon Zelotes	Scholen	K_a	KI	15B
Simon Zelotes	Schwäforden	K_a	KI_rondom	16a
Simon Zelotes	Verden	S_B3	SII_B3 pilaar	14c
Simon Zelotes	Verden	S_d B3	SI_B2	16d
Simon Zelotes	Wennigsen	K_b	KII_c	15A
Simson met de poorten van Gaza	Enkhuizen	S_i B2	SIV_BII_z	15d
Simson met de poorten van Gaza	Naarden	S_k	SIV_z	16a
Simson met Leeuw	Schwarmstedt	K_b	KI_o	16B
Sirene	Noordbroek	S_d B3	OSI	14bc
Sirene	Zaltbommel	K_e	KI_n	15d
Sirene	't Zandt	K_b	KII_c	16a
Soldaten onder het kruis	Engerode	K_a	KI_o	15a
Spijziging van de vijfduizend	Wildeshausen	Sacristie	WKI	15b
Stefanus	Loxstedt	S_d	SIII_z	15bc
Stefanus	Groningen Martinikerk	S_e B3	SIII_BI_z	15d
Struisvogel	Zaltbommel	K_e	KI_n	15d
Suitbert	Verden	S_B3	SII_B3 pilaar	14c
Tempelreiniging	Großenwieden	K_a	ZKI	15d
Tempelreiniging	Lippoldshausen	K_a	NKI	15b
Tenhemelopneming Maria	Altenoythe	K_a	KI_n	15d
Tenhemelopneming Maria	Garmerwolde	S_a B3	SI_BI_o	16a
Tenhemelopneming Maria	Großburgwedel	S_c	SI_z	16a
Tenhemelopneming Maria	Loppersum	Kap_b	KapII_z	15d
Thomas	Bückelte	K_a	ZKI	15A
Thomas	Hattendorf	K_b	K_n	16
Thomas	Kirchhorst	K_a	KI_w	15B
Thomas	Lippoldshausen	K_a	KI_O	15B
Thomas	Ohrdorf	K_a	ZKI	14d
Thomas	Schwäforden	K_a	ZKI	16a
Thomas	Wennigsen	K_b	KII_z	15A
Toren	Kathrinhagen	S_b	SI_n	14d
Trompetter	Zaltbommel	K_e	KI_w	15d
Twaalfjarige Jezus in Tempel	Bolsward	S_d B3	SII_BI_z	15bc
Twaalfjarige Jezus in Tempel	Groningen Martinikerk	K_e	ZKV	16b
Twaalfjarige Jezus in Tempel	Wildeshausen	Sacristie	WKI	15b
Uil	Middelstum	K_c	KI_n	16A
Uil	't Zandt	K_b	KI_w	16a
Uiltjes	Zutphen	S_g B1&B3	SIV_B3_w	15d
Ursula	Amsterdam	Kap	Kapel Zuid	16
Ursula	Bursfelde	Westelijke Kerk	OSI	15B
Ursula en 11000 maagden	Leveste	S_c	SII gewelf	1400
Ursula	Schwäforden	K_a	KI_n	16a

<b>Afbeelding</b>	<b>Plaatsnaam</b>	<b>Kerkruinte</b>	<b>Travee</b>	<b>Datering</b>
Ursula	Wennigsen	K_a	KI_o	15a
Verdrijving uit het Paradijs	Barenburg	K_b	KII_n	15B
Verdrijving uit het Paradijs	Großenwieden	K_a	NKI	15d
Verdrijving uit het Paradijs	Großenwieden	K_a	KI_nw	15d
Verdrijving uit het Paradijs	Loxstedt	S_d	SI_w	15bc
Verdrijving uit het Paradijs	Marklohe	K_b	OKI	15d
Verdrijving uit het Paradijs	Riede	K_a	KI_w	15d
Verdrijving uit het Paradijs	Schäpingen	S_a	NSI	15bc
Verdrijving uit het Paradijs	Scholen	S_b	SII_w	16a
Verdrijving uit het Paradijs	Schwäforden	K_a	KI_w	16a
Verheerlijking op de berg	Zutphen	S_g B1&B3	SI_BI_o	15d
Veronicadoek	Großenwieden	K_a	OK	15d
Veronicadoek	Marklohe	K_b	OKI_n	15d
Veronicadoek	Scholen	S_b	WSI	15B
Veronicadoek	Zaltbommel	K_e	KI_o	15d
Verrezen Christus met vaan	Ohrdorf	K_a	ZKI	14d
Verrijzenis	Enkhuizen	S_i B2	SIV_BII_n	15d
Verrijzenis	Garmerwolde	S_a B3	SI_B3_n	16a
Verrijzenis	Groningen der Aa-kerk	S_c B3	SI_B2_z	15d
Verrijzenis	Großburgwedel	S_b	SI_o	16a
Verrijzenis	Großenwieden	K_a	ZKI	15d
Verrijzenis	Hattendorf	K_b	KII_n	16
Verrijzenis	Holtorf	S_a	NSI	16bc
Verrijzenis	Lippoldshausen	K_a	WKI	15b
Verrijzenis	Marklohe	K_b	ZKII	15d
Verrijzenis	Naarden	S_k	SIV_n	16a
Verrijzenis	Ohrdorf	K_a	ZKI	14d
Verrijzenis	Schäpingen	S_a	NSI	15bc
Verrijzenis	Zutphen	S_d B2	SI_B2_w	15d
Verspieters in Kana	Nienburg	S_d B3	SIII_BI_z	15d
Verzoeking in de woestijn	Engerode	K_a	KIO	15a
Verzoeking in de woestijn	Enkhuizen	S_k B2	SVII_BI_n	15d
Verzoeking in de woestijn	Großenwieden	K_a	ZKI	15d
Virgilius	Zutphen	K_b	KII_o	15d
Visitatie	Barenburg	K_b	KII_o	15B
Visitatie	Großenwieden	K_a	NKI	15d
Visitatie	Loppersum	Kap_b	KapI_w	15d
Visitatie	Schäpingen	S_a	NSI	15bc
Visitatie	Wildeshausen	S_e	NSIV	15AB
Visitatie	Wildeshausen	Sacristie	ZKI	15b
Vituslegende	Altenoythe	S_c	SIII rondom	15d
Vlucht naar Egypte	Barenburg	K_b	KII_z	15B
Vlucht naar Egypte	Bolsward	S_d B3	SII_BI_o	15bc
Vlucht naar Egypte	Groningen Martinikerk	Kooromgang	Omgang zo_sluitsteen	15a
Vlucht naar Egypte	Großenwieden	K_a	OKI	15d



<b>Afbeelding</b>	<b>Plaatsnaam</b>	<b>Kerkruimte</b>	<b>Travee</b>	<b>Datering</b>
Vogel (met winkelhaak)	Uithuizen	K_b	KII_o	16b
Vos met gans	Deiderode	S_c	SII_n	15B
Vrouw met hond (Margaretha Cortona/ Caecilia Rome)	Ohrdorf	K_a	OKI	14d
Vrouw met kerk	Ohrdorf	K_a	OKI	14d
Vrouw met lans (Kordula Keulen?)	Ohrdorf	K_a	OKI	14d
Vrouw met plant	Ohrdorf	K_a	OKI	14d
Vrouw met pot	Ohrdorf	K_a	OKI	14d
Vrouw met spinrok (Berchta)	Ohrdorf	K_a	OKI	14d
Vrouw met staf (Gertrudis?)	Ohrdorf	K_a	OKI	14d
Vrouwen bij het lege graf	Großenwieden	K_a	ZKI	15d
Vrouwen met reptielen	Zaltbommel	S_i B3	SII_BI_n	15c
Wierookvaten	't Zandt	K_b	KII_c	16a
Wijze en Dwaze maagden	Bursfelde	Westelijke kerk	WSI	15B
Wildeman	Zaltbommel	K_e	KI_n	15d
Willibrordus	Zaltbommel	S_i B3	SVIII_BI_pilaar	15d
Wonderbaarlijke visvangst	Loppersum	K_d	KIV_o	1500
Wonderbaarlijke visvangst	Noordbroek	S_d BI	NSI	14bc
Zalving in Bethanië	Groningen Martinikerk	K_e	NKI	16b
Zalving in Bethanië	Großenwieden	K_a	OKI	15d
Zalving in Bethanië	Lippoldshausen	K_a	NKI	15b
Zegenende hand	Zutphen	S_g BI & B3	SII_B3_o	15d
Zon	Leveste	S_c	SIII_c	1500
Zon en maan	Zutphen	S_g BI & B3	SIV_B3_o	15d
Zondeval	Barenburg	K_b	KII_n	15B
Zondeval	Großenwieden	K_a	KI_nw	15d
Zondeval	Loxstedt	S_d	SI_w	15bc
Zondeval	Marklohe	K_b	OKI	15d
Zondeval	Middelstum	S_d	SII_o	16A
Zondeval	Nienburg	S_d B3	SII_B3_o	15bc
Zondeval	Noordbroek	S_d	SIII_o	15d
Zondeval	Riede	K_a	KI_w	15d
Zondeval	Schäpingen	S_a	NSI	15bc
Zondeval	Scholen	S_b	SII_w	16a
Zondeval	Schwäforden	K_a	KI_w	16a
Zondeval	Schwarmstedt	K_b	KI_z	16B
Zondeval	Uithuizen	K_b	KII_o	16b